



Industrie Service

EG - Baumusterprüfbescheinigung

Bescheinigungs-Nr.: AFV 765
Benannte Stelle: TÜV Industrie Service GmbH
 TÜV SÜD Gruppe
 Zertifizierungsstelle für Aufzüge und Sicherheitsbauteile
 Westendstraße 199, 80686 München - Deutschland
**Antragsteller/
 Bescheinigungsinhaber:** RST Lift Components GmbH & Co. KG
 Borsigstr. 26
 70469 Stuttgart - Deutschland
Antragsdatum: 2005-08-09
Hersteller: RST Lift Components GmbH & Co. KG
 Borsigstr. 26
 70469 Stuttgart - Deutschland
**Produkt,
 Typ:** Sperrfangvorrichtung,
 Typ RF 0002
Prüflaboratorium: TÜV Industrie Service GmbH
 TÜV SÜD Gruppe
 Abteilung Aufzüge und Sicherheitsbauteile
 Westendstraße 199, 80686 München - Deutschland
**Datum und
 Nummer des Prüfberichtes:** 2005-08-29
 765
EU-Richtlinie: 95 / 16 / EG
Ergebnis: Das Sicherheitsbauteil erfüllt für den im Anhang (Seite 1) zu
 dieser EG-Baumusterprüfbescheinigung angegebenen
 Anwendungsbereich die grundlegenden Sicherheitsanfor-
 derungen der Richtlinie.
Ausstellungsdatum: 2005-08-29

Zertifizierungsstelle für Aufzüge und Sicherheitsbauteile
 EU-Kennnummer: 0036

 Peter Tkalec



Anhang zur EG-Baumusterprüfbescheinigung Nr. AFV 765 von 2005-08-29

1. Anwendungsbereich

- 1.1 Zulässige Gesamtmasse von Fahrkorb und Nennlast bzw. Gegengewicht bei Verwendung eines Fangvorrichtungspaares in Abhängigkeit von der Auslösegeschwindigkeit des Geschwindigkeitsbegrenzers.

Auslösegeschwindigkeit (m/s)	maximale Gesamtmasse (kg)
0,50	3264
0,60	3141
0,70	3006
0,80	2865
0,90	2720
1,00	2574
1,10	2431
1,20	2290
1,32	2130
1,65	1734

1.2 Maximale Nenngeschwindigkeit

- 1.2.1 Fahrkorb 0,63 m/s
1.2.2 Gegengewicht 1,00 m/s

1.3 Maximale Auslösegeschwindigkeit des Geschwindigkeitsbegrenzers

- 1.3.1 Fahrkorb 1,00 m/s
1.3.2 Gegengewicht 1,65 m/s

1.4 Zu verwendende Führungsschienen

- 1.4.1 Kopfdicke 10 mm
1.4.2 Mindestlauflächenbreite der Führungsschienen 28 mm

2. Hinweise

- 2.1 Die Prüfung erstreckte sich nur auf das Fanggehäuse und die Fangorgane (Rollen), nicht auf die Verbindung der Fangorgane untereinander (Fanggestänge) und die Betätigung der elektrischen Sicherheitseinrichtung. Bei der Verbindung der Fangorgane mit dem Geschwindigkeitsbegrenzer ist darauf zu achten, dass der Weg am Angriffspunkt des Geschwindigkeitsbegrenzerseiles nicht mehr als 0,03 m bis zum Anliegen der Fangorgane beträgt.
- 2.2 Zur Identifizierung, Information über die prinzipielle Bau- und Wirkungsweise sowie Darstellung der Abgrenzung des geprüften und zugelassenen Baumusters ist der EG-Baumusterprüfbescheinigung und deren Anhang die Zeichnung Nr. Z 1000032750 vom 06. Juli 2004 mit letzter Änderung vom 17. September 2004 beizufügen.
- 2.3 Die EG-Baumusterprüfbescheinigung darf nur zusammen mit dem dazugehörigen Anhang verwendet werden.

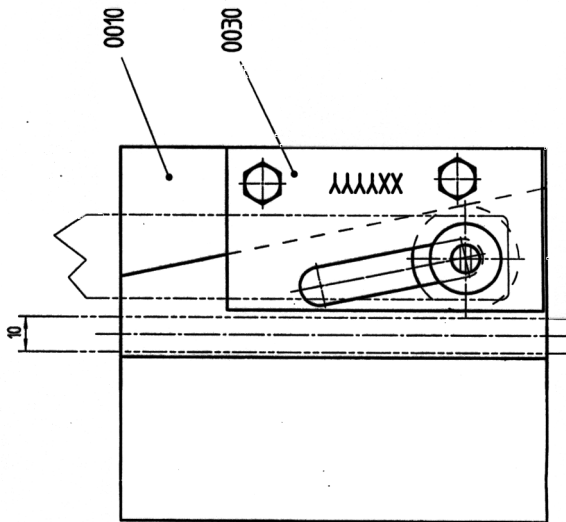
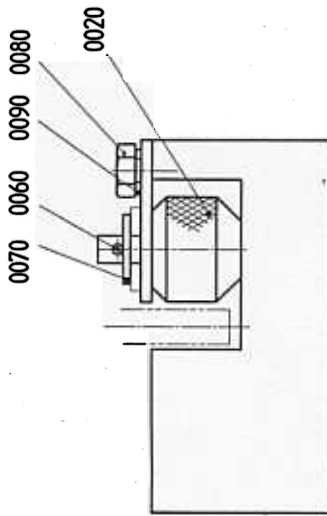

Pos.0050 Barcode Label seitlich angeklebt

Pos.	Benennung	SachNr.
0010	Grundkoerper RF0002	50100317
0020	Fangrolle D=30	50100319
0030	Platte 46x88	50100318
0060	Splint DIN 94-2,5x20	
0070	Scheibe 8,4	616900600
0080	6KT Schraube M6x12	601406012
0090	Sicherungsscheibe 6	618170006



29. AUG. 2005

- GEPRÜFT -
 TÜV Industrie Service GmbH
 TÜV SÜD Gruppe
 Abteilung Antriebs- und Sicherheitsbauteile
 Westendstr./195, D-80686 München
 Der Sachverständige

[Signature]

Schwermetalle nach DIN 51 529	Freiwerkstoffe	Metalle	Verbleib																
		11																	
<table border="1"> <tr> <th>Benennung</th> <th>Material</th> <th>Norm</th> <th>Maßstab</th> </tr> <tr> <td></td> <td></td> <td></td> <td></td> </tr> </table>				Benennung	Material	Norm	Maßstab												
Benennung	Material	Norm	Maßstab																
<table border="1"> <tr> <td colspan="2"> <table border="1"> <tr> <th>Größe</th> <th>Material</th> <th>Maßstab</th> </tr> <tr> <td></td> <td></td> <td></td> </tr> </table> </td> <td colspan="2"> <table border="1"> <tr> <th>Größe</th> <th>Material</th> <th>Maßstab</th> </tr> <tr> <td></td> <td></td> <td></td> </tr> </table> </td> </tr> </table>				<table border="1"> <tr> <th>Größe</th> <th>Material</th> <th>Maßstab</th> </tr> <tr> <td></td> <td></td> <td></td> </tr> </table>		Größe	Material	Maßstab				<table border="1"> <tr> <th>Größe</th> <th>Material</th> <th>Maßstab</th> </tr> <tr> <td></td> <td></td> <td></td> </tr> </table>		Größe	Material	Maßstab			
<table border="1"> <tr> <th>Größe</th> <th>Material</th> <th>Maßstab</th> </tr> <tr> <td></td> <td></td> <td></td> </tr> </table>		Größe	Material	Maßstab				<table border="1"> <tr> <th>Größe</th> <th>Material</th> <th>Maßstab</th> </tr> <tr> <td></td> <td></td> <td></td> </tr> </table>		Größe	Material	Maßstab							
Größe	Material	Maßstab																	
Größe	Material	Maßstab																	
<table border="1"> <tr> <td colspan="2"> <table border="1"> <tr> <th>Größe</th> <th>Material</th> <th>Maßstab</th> </tr> <tr> <td></td> <td></td> <td></td> </tr> </table> </td> <td colspan="2"> <table border="1"> <tr> <th>Größe</th> <th>Material</th> <th>Maßstab</th> </tr> <tr> <td></td> <td></td> <td></td> </tr> </table> </td> </tr> </table>				<table border="1"> <tr> <th>Größe</th> <th>Material</th> <th>Maßstab</th> </tr> <tr> <td></td> <td></td> <td></td> </tr> </table>		Größe	Material	Maßstab				<table border="1"> <tr> <th>Größe</th> <th>Material</th> <th>Maßstab</th> </tr> <tr> <td></td> <td></td> <td></td> </tr> </table>		Größe	Material	Maßstab			
<table border="1"> <tr> <th>Größe</th> <th>Material</th> <th>Maßstab</th> </tr> <tr> <td></td> <td></td> <td></td> </tr> </table>		Größe	Material	Maßstab				<table border="1"> <tr> <th>Größe</th> <th>Material</th> <th>Maßstab</th> </tr> <tr> <td></td> <td></td> <td></td> </tr> </table>		Größe	Material	Maßstab							
Größe	Material	Maßstab																	
Größe	Material	Maßstab																	
<table border="1"> <tr> <td colspan="2"> <table border="1"> <tr> <th>Größe</th> <th>Material</th> <th>Maßstab</th> </tr> <tr> <td></td> <td></td> <td></td> </tr> </table> </td> <td colspan="2"> <table border="1"> <tr> <th>Größe</th> <th>Material</th> <th>Maßstab</th> </tr> <tr> <td></td> <td></td> <td></td> </tr> </table> </td> </tr> </table>				<table border="1"> <tr> <th>Größe</th> <th>Material</th> <th>Maßstab</th> </tr> <tr> <td></td> <td></td> <td></td> </tr> </table>		Größe	Material	Maßstab				<table border="1"> <tr> <th>Größe</th> <th>Material</th> <th>Maßstab</th> </tr> <tr> <td></td> <td></td> <td></td> </tr> </table>		Größe	Material	Maßstab			
<table border="1"> <tr> <th>Größe</th> <th>Material</th> <th>Maßstab</th> </tr> <tr> <td></td> <td></td> <td></td> </tr> </table>		Größe	Material	Maßstab				<table border="1"> <tr> <th>Größe</th> <th>Material</th> <th>Maßstab</th> </tr> <tr> <td></td> <td></td> <td></td> </tr> </table>		Größe	Material	Maßstab							
Größe	Material	Maßstab																	
Größe	Material	Maßstab																	
<table border="1"> <tr> <td colspan="2"> <table border="1"> <tr> <th>Größe</th> <th>Material</th> <th>Maßstab</th> </tr> <tr> <td></td> <td></td> <td></td> </tr> </table> </td> <td colspan="2"> <table border="1"> <tr> <th>Größe</th> <th>Material</th> <th>Maßstab</th> </tr> <tr> <td></td> <td></td> <td></td> </tr> </table> </td> </tr> </table>				<table border="1"> <tr> <th>Größe</th> <th>Material</th> <th>Maßstab</th> </tr> <tr> <td></td> <td></td> <td></td> </tr> </table>		Größe	Material	Maßstab				<table border="1"> <tr> <th>Größe</th> <th>Material</th> <th>Maßstab</th> </tr> <tr> <td></td> <td></td> <td></td> </tr> </table>		Größe	Material	Maßstab			
<table border="1"> <tr> <th>Größe</th> <th>Material</th> <th>Maßstab</th> </tr> <tr> <td></td> <td></td> <td></td> </tr> </table>		Größe	Material	Maßstab				<table border="1"> <tr> <th>Größe</th> <th>Material</th> <th>Maßstab</th> </tr> <tr> <td></td> <td></td> <td></td> </tr> </table>		Größe	Material	Maßstab							
Größe	Material	Maßstab																	
Größe	Material	Maßstab																	
<table border="1"> <tr> <td colspan="2"> <table border="1"> <tr> <th>Größe</th> <th>Material</th> <th>Maßstab</th> </tr> <tr> <td></td> <td></td> <td></td> </tr> </table> </td> <td colspan="2"> <table border="1"> <tr> <th>Größe</th> <th>Material</th> <th>Maßstab</th> </tr> <tr> <td></td> <td></td> <td></td> </tr> </table> </td> </tr> </table>				<table border="1"> <tr> <th>Größe</th> <th>Material</th> <th>Maßstab</th> </tr> <tr> <td></td> <td></td> <td></td> </tr> </table>		Größe	Material	Maßstab				<table border="1"> <tr> <th>Größe</th> <th>Material</th> <th>Maßstab</th> </tr> <tr> <td></td> <td></td> <td></td> </tr> </table>		Größe	Material	Maßstab			
<table border="1"> <tr> <th>Größe</th> <th>Material</th> <th>Maßstab</th> </tr> <tr> <td></td> <td></td> <td></td> </tr> </table>		Größe	Material	Maßstab				<table border="1"> <tr> <th>Größe</th> <th>Material</th> <th>Maßstab</th> </tr> <tr> <td></td> <td></td> <td></td> </tr> </table>		Größe	Material	Maßstab							
Größe	Material	Maßstab																	
Größe	Material	Maßstab																	
<table border="1"> <tr> <td colspan="2"> <table border="1"> <tr> <th>Größe</th> <th>Material</th> <th>Maßstab</th> </tr> <tr> <td></td> <td></td> <td></td> </tr> </table> </td> <td colspan="2"> <table border="1"> <tr> <th>Größe</th> <th>Material</th> <th>Maßstab</th> </tr> <tr> <td></td> <td></td> <td></td> </tr> </table> </td> </tr> </table>				<table border="1"> <tr> <th>Größe</th> <th>Material</th> <th>Maßstab</th> </tr> <tr> <td></td> <td></td> <td></td> </tr> </table>		Größe	Material	Maßstab				<table border="1"> <tr> <th>Größe</th> <th>Material</th> <th>Maßstab</th> </tr> <tr> <td></td> <td></td> <td></td> </tr> </table>		Größe	Material	Maßstab			
<table border="1"> <tr> <th>Größe</th> <th>Material</th> <th>Maßstab</th> </tr> <tr> <td></td> <td></td> <td></td> </tr> </table>		Größe	Material	Maßstab				<table border="1"> <tr> <th>Größe</th> <th>Material</th> <th>Maßstab</th> </tr> <tr> <td></td> <td></td> <td></td> </tr> </table>		Größe	Material	Maßstab							
Größe	Material	Maßstab																	
Größe	Material	Maßstab																	
<table border="1"> <tr> <td colspan="2"> <table border="1"> <tr> <th>Größe</th> <th>Material</th> <th>Maßstab</th> </tr> <tr> <td></td> <td></td> <td></td> </tr> </table> </td> <td colspan="2"> <table border="1"> <tr> <th>Größe</th> <th>Material</th> <th>Maßstab</th> </tr> <tr> <td></td> <td></td> <td></td> </tr> </table> </td> </tr> </table>				<table border="1"> <tr> <th>Größe</th> <th>Material</th> <th>Maßstab</th> </tr> <tr> <td></td> <td></td> <td></td> </tr> </table>		Größe	Material	Maßstab				<table border="1"> <tr> <th>Größe</th> <th>Material</th> <th>Maßstab</th> </tr> <tr> <td></td> <td></td> <td></td> </tr> </table>		Größe	Material	Maßstab			
<table border="1"> <tr> <th>Größe</th> <th>Material</th> <th>Maßstab</th> </tr> <tr> <td></td> <td></td> <td></td> </tr> </table>		Größe	Material	Maßstab				<table border="1"> <tr> <th>Größe</th> <th>Material</th> <th>Maßstab</th> </tr> <tr> <td></td> <td></td> <td></td> </tr> </table>		Größe	Material	Maßstab							
Größe	Material	Maßstab																	
Größe	Material	Maßstab																	
<table border="1"> <tr> <td colspan="2"> <table border="1"> <tr> <th>Größe</th> <th>Material</th> <th>Maßstab</th> </tr> <tr> <td></td> <td></td> <td></td> </tr> </table> </td> <td colspan="2"> <table border="1"> <tr> <th>Größe</th> <th>Material</th> <th>Maßstab</th> </tr> <tr> <td></td> <td></td> <td></td> </tr> </table> </td> </tr> </table>				<table border="1"> <tr> <th>Größe</th> <th>Material</th> <th>Maßstab</th> </tr> <tr> <td></td> <td></td> <td></td> </tr> </table>		Größe	Material	Maßstab				<table border="1"> <tr> <th>Größe</th> <th>Material</th> <th>Maßstab</th> </tr> <tr> <td></td> <td></td> <td></td> </tr> </table>		Größe	Material	Maßstab			
<table border="1"> <tr> <th>Größe</th> <th>Material</th> <th>Maßstab</th> </tr> <tr> <td></td> <td></td> <td></td> </tr> </table>		Größe	Material	Maßstab				<table border="1"> <tr> <th>Größe</th> <th>Material</th> <th>Maßstab</th> </tr> <tr> <td></td> <td></td> <td></td> </tr> </table>		Größe	Material	Maßstab							
Größe	Material	Maßstab																	
Größe	Material	Maßstab																	
<table border="1"> <tr> <td colspan="2"> <table border="1"> <tr> <th>Größe</th> <th>Material</th> <th>Maßstab</th> </tr> <tr> <td></td> <td></td> <td></td> </tr> </table> </td> <td colspan="2"> <table border="1"> <tr> <th>Größe</th> <th>Material</th> <th>Maßstab</th> </tr> <tr> <td></td> <td></td> <td></td> </tr> </table> </td> </tr> </table>				<table border="1"> <tr> <th>Größe</th> <th>Material</th> <th>Maßstab</th> </tr> <tr> <td></td> <td></td> <td></td> </tr> </table>		Größe	Material	Maßstab				<table border="1"> <tr> <th>Größe</th> <th>Material</th> <th>Maßstab</th> </tr> <tr> <td></td> <td></td> <td></td> </tr> </table>		Größe	Material	Maßstab			
<table border="1"> <tr> <th>Größe</th> <th>Material</th> <th>Maßstab</th> </tr> <tr> <td></td> <td></td> <td></td> </tr> </table>		Größe	Material	Maßstab				<table border="1"> <tr> <th>Größe</th> <th>Material</th> <th>Maßstab</th> </tr> <tr> <td></td> <td></td> <td></td> </tr> </table>		Größe	Material	Maßstab							
Größe	Material	Maßstab																	
Größe	Material	Maßstab																	
<table border="1"> <tr> <td colspan="2"> <table border="1"> <tr> <th>Größe</th> <th>Material</th> <th>Maßstab</th> </tr> <tr> <td></td> <td></td> <td></td> </tr> </table> </td> <td colspan="2"> <table border="1"> <tr> <th>Größe</th> <th>Material</th> <th>Maßstab</th> </tr> <tr> <td></td> <td></td> <td></td> </tr> </table> </td> </tr> </table>				<table border="1"> <tr> <th>Größe</th> <th>Material</th> <th>Maßstab</th> </tr> <tr> <td></td> <td></td> <td></td> </tr> </table>		Größe	Material	Maßstab				<table border="1"> <tr> <th>Größe</th> <th>Material</th> <th>Maßstab</th> </tr> <tr> <td></td> <td></td> <td></td> </tr> </table>		Größe	Material	Maßstab			
<table border="1"> <tr> <th>Größe</th> <th>Material</th> <th>Maßstab</th> </tr> <tr> <td></td> <td></td> <td></td> </tr> </table>		Größe	Material	Maßstab				<table border="1"> <tr> <th>Größe</th> <th>Material</th> <th>Maßstab</th> </tr> <tr> <td></td> <td></td> <td></td> </tr> </table>		Größe	Material	Maßstab							
Größe	Material	Maßstab																	
Größe	Material	Maßstab																	
<table border="1"> <tr> <td colspan="2"> <table border="1"> <tr> <th>Größe</th> <th>Material</th> <th>Maßstab</th> </tr> <tr> <td></td> <td></td> <td></td> </tr> </table> </td> <td colspan="2"> <table border="1"> <tr> <th>Größe</th> <th>Material</th> <th>Maßstab</th> </tr> <tr> <td></td> <td></td> <td></td> </tr> </table> </td> </tr> </table>				<table border="1"> <tr> <th>Größe</th> <th>Material</th> <th>Maßstab</th> </tr> <tr> <td></td> <td></td> <td></td> </tr> </table>		Größe	Material	Maßstab				<table border="1"> <tr> <th>Größe</th> <th>Material</th> <th>Maßstab</th> </tr> <tr> <td></td> <td></td> <td></td> </tr> </table>		Größe	Material	Maßstab			
<table border="1"> <tr> <th>Größe</th> <th>Material</th> <th>Maßstab</th> </tr> <tr> <td></td> <td></td> <td></td> </tr> </table>		Größe	Material	Maßstab				<table border="1"> <tr> <th>Größe</th> <th>Material</th> <th>Maßstab</th> </tr> <tr> <td></td> <td></td> <td></td> </tr> </table>		Größe	Material	Maßstab							
Größe	Material	Maßstab																	
Größe	Material	Maßstab																	
<table border="1"> <tr> <td colspan="2"> <table border="1"> <tr> <th>Größe</th> <th>Material</th> <th>Maßstab</th> </tr> <tr> <td></td> <td></td> <td></td> </tr> </table> </td> <td colspan="2"> <table border="1"> <tr> <th>Größe</th> <th>Material</th> <th>Maßstab</th> </tr> <tr> <td></td> <td></td> <td></td> </tr> </table> </td> </tr> </table>				<table border="1"> <tr> <th>Größe</th> <th>Material</th> <th>Maßstab</th> </tr> <tr> <td></td> <td></td> <td></td> </tr> </table>		Größe	Material	Maßstab				<table border="1"> <tr> <th>Größe</th> <th>Material</th> <th>Maßstab</th> </tr> <tr> <td></td> <td></td> <td></td> </tr> </table>		Größe	Material	Maßstab			
<table border="1"> <tr> <th>Größe</th> <th>Material</th> <th>Maßstab</th> </tr> <tr> <td></td> <td></td> <td></td> </tr> </table>		Größe	Material	Maßstab				<table border="1"> <tr> <th>Größe</th> <th>Material</th> <th>Maßstab</th> </tr> <tr> <td></td> <td></td> <td></td> </tr> </table>		Größe	Material	Maßstab							
Größe	Material	Maßstab																	
Größe	Material	Maßstab																	
<table border="1"> <tr> <td colspan="2"> <table border="1"> <tr> <th>Größe</th> <th>Material</th> <th>Maßstab</th> </tr> <tr> <td></td> <td></td> <td></td> </tr> </table> </td> <td colspan="2"> <table border="1"> <tr> <th>Größe</th> <th>Material</th> <th>Maßstab</th> </tr> <tr> <td></td> <td></td> <td></td> </tr> </table> </td> </tr> </table>				<table border="1"> <tr> <th>Größe</th> <th>Material</th> <th>Maßstab</th> </tr> <tr> <td></td> <td></td> <td></td> </tr> </table>		Größe	Material	Maßstab				<table border="1"> <tr> <th>Größe</th> <th>Material</th> <th>Maßstab</th> </tr> <tr> <td></td> <td></td> <td></td> </tr> </table>		Größe	Material	Maßstab			
<table border="1"> <tr> <th>Größe</th> <th>Material</th> <th>Maßstab</th> </tr> <tr> <td></td> <td></td> <td></td> </tr> </table>		Größe	Material	Maßstab				<table border="1"> <tr> <th>Größe</th> <th>Material</th> <th>Maßstab</th> </tr> <tr> <td></td> <td></td> <td></td> </tr> </table>		Größe	Material	Maßstab							
Größe	Material	Maßstab																	
Größe	Material	Maßstab																	
<table border="1"> <tr> <td colspan="2"> <table border="1"> <tr> <th>Größe</th> <th>Material</th> <th>Maßstab</th> </tr> <tr> <td></td> <td></td> <td></td> </tr> </table> </td> <td colspan="2"> <table border="1"> <tr> <th>Größe</th> <th>Material</th> <th>Maßstab</th> </tr> <tr> <td></td> <td></td> <td></td> </tr> </table> </td> </tr> </table>				<table border="1"> <tr> <th>Größe</th> <th>Material</th> <th>Maßstab</th> </tr> <tr> <td></td> <td></td> <td></td> </tr> </table>		Größe	Material	Maßstab				<table border="1"> <tr> <th>Größe</th> <th>Material</th> <th>Maßstab</th> </tr> <tr> <td></td> <td></td> <td></td> </tr> </table>		Größe	Material	Maßstab			
<table border="1"> <tr> <th>Größe</th> <th>Material</th> <th>Maßstab</th> </tr> <tr> <td></td> <td></td> <td></td> </tr> </table>		Größe	Material	Maßstab				<table border="1"> <tr> <th>Größe</th> <th>Material</th> <th>Maßstab</th> </tr> <tr> <td></td> <td></td> <td></td> </tr> </table>		Größe	Material	Maßstab							
Größe	Material	Maßstab																	
Größe	Material	Maßstab																	
<table border="1"> <tr> <td colspan="2"> <table border="1"> <tr> <th>Größe</th> <th>Material</th> <th>Maßstab</th> </tr> <tr> <td></td> <td></td> <td></td> </tr> </table> </td> <td colspan="2"> <table border="1"> <tr> <th>Größe</th> <th>Material</th> <th>Maßstab</th> </tr> <tr> <td></td> <td></td> <td></td> </tr> </table> </td> </tr> </table>				<table border="1"> <tr> <th>Größe</th> <th>Material</th> <th>Maßstab</th> </tr> <tr> <td></td> <td></td> <td></td> </tr> </table>		Größe	Material	Maßstab				<table border="1"> <tr> <th>Größe</th> <th>Material</th> <th>Maßstab</th> </tr> <tr> <td></td> <td></td> <td></td> </tr> </table>		Größe	Material	Maßstab			
<table border="1"> <tr> <th>Größe</th> <th>Material</th> <th>Maßstab</th> </tr> <tr> <td></td> <td></td> <td></td> </tr> </table>		Größe	Material	Maßstab				<table border="1"> <tr> <th>Größe</th> <th>Material</th> <th>Maßstab</th> </tr> <tr> <td></td> <td></td> <td></td> </tr> </table>		Größe	Material	Maßstab							
Größe	Material	Maßstab																	
Größe	Material	Maßstab																	
<table border="1"> <tr> <td colspan="2"> <table border="1"> <tr> <th>Größe</th> <th>Material</th> <th>Maßstab</th> </tr> <tr> <td></td> <td></td> <td></td> </tr> </table> </td> <td colspan="2"> <table border="1"> <tr> <th>Größe</th> <th>Material</th> <th>Maßstab</th> </tr> <tr> <td></td> <td></td> <td></td> </tr> </table> </td> </tr> </table>				<table border="1"> <tr> <th>Größe</th> <th>Material</th> <th>Maßstab</th> </tr> <tr> <td></td> <td></td> <td></td> </tr> </table>		Größe	Material	Maßstab				<table border="1"> <tr> <th>Größe</th> <th>Material</th> <th>Maßstab</th> </tr> <tr> <td></td> <td></td> <td></td> </tr> </table>		Größe	Material	Maßstab			
<table border="1"> <tr> <th>Größe</th> <th>Material</th> <th>Maßstab</th> </tr> <tr> <td></td> <td></td> <td></td> </tr> </table>		Größe	Material	Maßstab				<table border="1"> <tr> <th>Größe</th> <th>Material</th> <th>Maßstab</th> </tr> <tr> <td></td> <td></td> <td></td> </tr> </table>		Größe	Material	Maßstab							
Größe	Material	Maßstab																	
Größe	Material	Maßstab																	
<table border="1"> <tr> <td colspan="2"> <table border="1"> <tr> <th>Größe</th> <th>Material</th> <th>Maßstab</th> </tr> <tr> <td></td> <td></td> <td></td> </tr> </table> </td> <td colspan="2"> <table border="1"> <tr> <th>Größe</th> <th>Material</th> <th>Maßstab</th> </tr> <tr> <td></td> <td></td> <td></td> </tr> </table> </td> </tr> </table>				<table border="1"> <tr> <th>Größe</th> <th>Material</th> <th>Maßstab</th> </tr> <tr> <td></td> <td></td> <td></td> </tr> </table>		Größe	Material	Maßstab				<table border="1"> <tr> <th>Größe</th> <th>Material</th> <th>Maßstab</th> </tr> <tr> <td></td> <td></td> <td></td> </tr> </table>		Größe	Material	Maßstab			
<table border="1"> <tr> <th>Größe</th> <th>Material</th> <th>Maßstab</th> </tr> <tr> <td></td> <td></td> <td></td> </tr> </table>		Größe	Material	Maßstab				<table border="1"> <tr> <th>Größe</th> <th>Material</th> <th>Maßstab</th> </tr> <tr> <td></td> <td></td> <td></td> </tr> </table>		Größe	Material	Maßstab							
Größe	Material	Maßstab																	
Größe	Material	Maßstab																	
<table border="1"> <tr> <td colspan="2"> <table border="1"> <tr> <th>Größe</th> <th>Material</th> <th>Maßstab</th> </tr> <tr> <td></td> <td></td> <td></td> </tr> </table> </td> <td colspan="2"> <table border="1"> <tr> <th>Größe</th> <th>Material</th> <th>Maßstab</th> </tr> <tr> <td></td> <td></td> <td></td> </tr> </table> </td> </tr> </table>				<table border="1"> <tr> <th>Größe</th> <th>Material</th> <th>Maßstab</th> </tr> <tr> <td></td> <td></td> <td></td> </tr> </table>		Größe	Material	Maßstab				<table border="1"> <tr> <th>Größe</th> <th>Material</th> <th>Maßstab</th> </tr> <tr> <td></td> <td></td> <td></td> </tr> </table>		Größe	Material	Maßstab			
<table border="1"> <tr> <th>Größe</th> <th>Material</th> <th>Maßstab</th> </tr> <tr> <td></td> <td></td> <td></td> </tr> </table>		Größe	Material	Maßstab				<table border="1"> <tr> <th>Größe</th> <th>Material</th> <th>Maßstab</th> </tr> <tr> <td></td> <td></td> <td></td> </tr> </table>		Größe	Material	Maßstab							
Größe	Material	Maßstab																	
Größe	Material	Maßstab																	
<table border="1"> <tr> <td colspan="2"> <table border="1"> <tr> <th>Größe</th> <th>Material</th> <th>Maßstab</th> </tr> <tr> <td></td> <td></td> <td></td> </tr> </table> </td> <td colspan="2"> <table border="1"> <tr> <th>Größe</th> <th>Material</th> <th>Maßstab</th> </tr> <tr> <td></td> <td></td> <td></td> </tr> </table> </td> </tr> </table>				<table border="1"> <tr> <th>Größe</th> <th>Material</th> <th>Maßstab</th> </tr> <tr> <td></td> <td></td> <td></td> </tr> </table>		Größe	Material	Maßstab				<table border="1"> <tr> <th>Größe</th> <th>Material</th> <th>Maßstab</th> </tr> <tr> <td></td> <td></td> <td></td> </tr> </table>		Größe	Material	Maßstab			
<table border="1"> <tr> <th>Größe</th> <th>Material</th> <th>Maßstab</th> </tr> <tr> <td></td> <td></td> <td></td> </tr> </table>		Größe	Material	Maßstab				<table border="1"> <tr> <th>Größe</th> <th>Material</th> <th>Maßstab</th> </tr> <tr> <td></td> <td></td> <td></td> </tr> </table>		Größe	Material	Maßstab							
Größe	Material	Maßstab																	
Größe	Material	Maßstab																	
<table border="1"> <tr> <td colspan="2"> <table border="1"> <tr> <th>Größe</th> <th>Material</th> <th>Maßstab</th> </tr> <tr> <td></td> <td></td> <td></td> </tr> </table> </td> <td colspan="2"> <table border="1"> <tr> <th>Größe</th> <th>Material</th> <th>Maßstab</th> </tr> <tr> <td></td> <td></td> <td></td> </tr> </table> </td> </tr> </table>				<table border="1"> <tr> <th>Größe</th> <th>Material</th> <th>Maßstab</th> </tr> <tr> <td></td> <td></td> <td></td> </tr> </table>		Größe	Material	Maßstab				<table border="1"> <tr> <th>Größe</th> <th>Material</th> <th>Maßstab</th> </tr> <tr> <td></td> <td></td> <td></td> </tr> </table>		Größe	Material	Maßstab			
<table border="1"> <tr> <th>Größe</th> <th>Material</th> <th>Maßstab</th> </tr> <tr> <td></td> <td></td> <td></td> </tr> </table>		Größe	Material	Maßstab				<table border="1"> <tr> <th>Größe</th> <th>Material</th> <th>Maßstab</th> </tr> <tr> <td></td> <td></td> <td></td> </tr> </table>		Größe	Material	Maßstab							
Größe	Material	Maßstab																	
Größe	Material	Maßstab																	
<table border="1"> <tr> <td colspan="2"> <table border="1"> <tr> <th>Größe</th> <th>Material</th> <th>Maßstab</th> </tr> <tr> <td></td> <td></td> <td></td> </tr> </table> </td> <td colspan="2"> <table border="1"> <tr> <th>Größe</th> <th>Material</th> <th>Maßstab</th> </tr> <tr> <td></td> <td></td> <td></td> </tr> </table> </td> </tr> </table>				<table border="1"> <tr> <th>Größe</th> <th>Material</th> <th>Maßstab</th> </tr> <tr> <td></td> <td></td> <td></td> </tr> </table>		Größe	Material	Maßstab				<table border="1"> <tr> <th>Größe</th> <th>Material</th> <th>Maßstab</th> </tr> <tr> <td></td> <td></td> <td></td> </tr> </table>		Größe	Material	Maßstab			
<table border="1"> <tr> <th>Größe</th> <th>Material</th> <th>Maßstab</th> </tr> <tr> <td></td> <td></td> <td></td> </tr> </table>		Größe	Material	Maßstab				<table border="1"> <tr> <th>Größe</th> <th>Material</th> <th>Maßstab</th> </tr> <tr> <td></td> <td></td> <td></td> </tr> </table>		Größe	Material	Maßstab							
Größe	Material	Maßstab																	
Größe	Material	Maßstab																	
<table border="1"> <tr> <td colspan="2"> <table border="1"> <tr> <th>Größe</th> <th>Material</th> <th>Maßstab</th> </tr> <tr> <td></td> <td></td> <td></td> </tr> </table> </td> <td colspan="2"> <table border="1"> <tr> <th>Größe</th> <th>Material</th> <th>Maßstab</th> </tr> <tr> <td></td> <td></td> <td></td> </tr> </table> </td> </tr> </table>				<table border="1"> <tr> <th>Größe</th> <th>Material</th> <th>Maßstab</th> </tr> <tr> <td></td> <td></td> <td></td> </tr> </table>		Größe	Material	Maßstab				<table border="1"> <tr> <th>Größe</th> <th>Material</th> <th>Maßstab</th> </tr> <tr> <td></td> <td></td> <td></td> </tr> </table>		Größe	Material	Maßstab			
<table border="1"> <tr> <th>Größe</th> <th>Material</th> <th>Maßstab</th> </tr> <tr> <td></td> <td></td> <td></td> </tr> </table>		Größe	Material	Maßstab				<table border="1"> <tr> <th>Größe</th> <th>Material</th> <th>Maßstab</th> </tr> <tr> <td></td> <td></td> <td></td> </tr> </table>		Größe	Material	Maßstab							
Größe	Material	Maßstab																	
Größe	Material	Maßstab																	
<table border="1"> <tr> <td colspan="2"> <table border="1"> <tr> <th>Größe</th> <th>Material</th> <th>Maßstab</th> </tr> <tr> <td></td> <td></td> <td></td> </tr> </table> </td> <td colspan="2"> <table border="1"> <tr> <th>Größe</th> <th>Material</th> <th>Maßstab</th> </tr> <tr> <td></td> <td></td> <td></td> </tr> </table> </td> </tr> </table>				<table border="1"> <tr> <th>Größe</th> <th>Material</th> <th>Maßstab</th> </tr> <tr> <td></td> <td></td> <td></td> </tr> </table>		Größe	Material	Maßstab				<table border="1"> <tr> <th>Größe</th> <th>Material</th> <th>Maßstab</th> </tr> <tr> <td></td> <td></td> <td></td> </tr> </table>		Größe	Material	Maßstab			
<table border="1"> <tr> <th>Größe</th> <th>Material</th> <th>Maßstab</th> </tr> <tr> <td></td> <td></td> <td></td> </tr> </table>		Größe	Material	Maßstab				<table border="1"> <tr> <th>Größe</th> <th>Material</th> <th>Maßstab</th> </tr> <tr> <td></td> <td></td> <td></td> </tr> </table>		Größe	Material	Maßstab							
Größe	Material	Maßstab																	
Größe	Material	Maßstab																	
<table border="1"> <tr> <td colspan="2"> <table border="1"> <tr> <th>Größe</th> <th>Material</th> <th>Maßstab</th> </tr> <tr> <td></td> <td></td> <td></td> </tr> </table> </td> <td colspan="2"> <table border="1"> <tr> <th>Größe</th> <th>Material</th> <th>Maßstab</th> </tr> <tr> <td></td> <td></td> <td></td> </tr> </table> </td> </tr> </table>				<table border="1"> <tr> <th>Größe</th> <th>Material</th> <th>Maßstab</th> </tr> <tr> <td></td> <td></td> <td></td> </tr> </table>		Größe	Material	Maßstab				<table border="1"> <tr> <th>Größe</th> <th>Material</th> <th>Maßstab</th> </tr> <tr> <td></td> <td></td> <td></td> </tr> </table>		Größe	Material	Maßstab			
<table border="1"> <tr> <th>Größe</th> <th>Material</th> <th>Maßstab</th> </tr> <tr> <td></td> <td></td> <td></td> </tr> </table>		Größe	Material	Maßstab				<table border="1"> <tr> <th>Größe</th> <th>Material</th> <th>Maßstab</th> </tr> <tr> <td></td> <td></td> <td></td> </tr> </table>		Größe	Material	Maßstab							
Größe	Material	Maßstab																	
Größe	Material	Maßstab																	
<table border="1"> <tr> <td colspan="2"> <table border="1"> <tr> <th>Größe</th> <th>Material</th> <th>Maßstab</th> </tr> <tr> <td></td> <td></td> <td></td> </tr> </table> </td> <td colspan="2"> <table border="1"> <tr> <th>Größe</th> <th>Material</th> <th>Maßstab</th> </tr> <tr> <td></td> <td></td> <td></td> </tr> </table> </td> </tr> </table>				<table border="1"> <tr> <th>Größe</th> <th>Material</th> <th>Maßstab</th> </tr> <tr> <td></td> <td></td> <td></td> </tr> </table>		Größe	Material	Maßstab				<table border="1"> <tr> <th>Größe</th> <th>Material</th> <th>Maßstab</th> </tr> <tr> <td></td> <td></td> <td></td> </tr> </table>		Größe	Material	Maßstab			
<table border="1"> <tr> <th>Größe</th> <th>Material</th> <th>Maßstab</th> </tr> <tr> <td></td> <td></td> <td></td> </tr> </table>		Größe	Material	Maßstab				<table border="1"> <tr> <th>Größe</th> <th>Material</th> <th>Maßstab</th> </tr> <tr> <td></td> <td></td> <td></td> </tr> </table>		Größe	Material	Maßstab							
Größe	Material	Maßstab																	
Größe	Material	Maßstab																	
<table border="1"> <tr> <td colspan="2"> <table border="1"> <tr> <th>Größe</th> <th>Material</th> <th>Maßstab</th> </tr> <tr> <td></td> <td></td> <td></td> </tr> </table> </td> <td colspan="2"> <table border="1"> <tr> <th>Größe</th> <th>Material</th> <th>Maßstab</th> </tr> <tr> <td></td> <td></td> <td></td> </tr> </table> </td> </tr> </table>				<table border="1"> <tr> <th>Größe</th> <th>Material</th> <th>Maßstab</th> </tr> <tr> <td></td> <td></td> <td></td> </tr> </table>		Größe	Material	Maßstab				<table border="1"> <tr> <th>Größe</th> <th>Material</th> <th>Maßstab</th> </tr> <tr> <td></td> <td></td> <td></td> </tr> </table>		Größe	Material	Maßstab			
<table border="1"> <tr> <th>Größe</th> <th>Material</th> <th>Maßstab</th> </tr> <tr> <td></td> <td></td> <td></td> </tr> </table>		Größe	Material	Maßstab				<table border="1"> <tr> <th>Größe</th> <th>Material</th> <th>Maßstab</th> </tr> <tr> <td></td> <td></td> <td></td> </tr> </table>		Größe	Material	Maßstab							
Größe	Material	Maßstab																	
Größe	Material	Maßstab																	
<table border="1"> <tr> <td colspan="2"> <table border="1"> <tr> <th>Größe</th> <th>Material</th> <th>Maßstab</th> </tr> <tr> <td></td> <td></td> <td></td> </tr> </table> </td> <td colspan="2"> <table border="1"> <tr> <th>Größe</th> <th>Material</th> <th>Maßstab</th> </tr> <tr> <td></td> <td></td> <td></td> </tr> </table> </td> </tr> </table>				<table border="1"> <tr> <th>Größe</th> <th>Material</th> <th>Maßstab</th> </tr> <tr> <td></td> <td></td> <td></td> </tr> </table>		Größe	Material	Maßstab				<table border="1"> <tr> <th>Größe</th> <th>Material</th> <th>Maßstab</th> </tr> <tr> <td></td> <td></td> <td></td> </tr> </table>		Größe	Material	Maßstab			
<table border="1"> <tr> <th>Größe</th> <th>Material</th> <th>Maßstab</th> </tr> <tr> <td></td> <td></td> <td></td> </tr> </table>		Größe	Material	Maßstab				<table border="1"> <tr> <th>Größe</th> <th>Material</th> <th>Maßstab</th> </tr> <tr> <td></td> <td></td> <td></td> </tr> </table>		Größe	Material	Maßstab							
Größe	Material	Maßstab																	
Größe	Material	Maßstab																	
<table border="1"> <tr> <td colspan="2"> <table border="1"> <tr> <th>Größe</th> <th>Material</th> <th>Maßstab</th> </tr> <tr> <td></td> <td></td> <td></td> </tr> </table> </td> <td colspan="2"> <table border="1"> <tr> <th>Größe</th> <th>Material</th> <th>Maßstab</th> </tr> <tr> <td></td> <td></td> <td></td> </tr> </table> </td> </tr> </table>				<table border="1"> <tr> <th>Größe</th> <th>Material</th> <th>Maßstab</th> </tr> <tr> <td></td> <td></td> <td></td> </tr> </table>		Größe	Material	Maßstab				<table border="1"> <tr> <th>Größe</th> <th>Material</th> <th>Maßstab</th> </tr> <tr> <td></td> <td></td> <td></td> </tr> </table>		Größe	Material	Maßstab			
<table border="1"> <tr> <th>Größe</th> <th>Material</th> <th>Maßstab</th> </tr> <tr> <td></td> <td></td> <td></td> </tr> </table>		Größe	Material	Maßstab				<table border="1"> <tr> <th>Größe</th> <th>Material</th> <th>Maßstab</th> </tr> <tr> <td></td> <td></td> <td></td> </tr> </table>		Größe	Material	Maßstab							
Größe	Material	Maßstab																	
Größe	Material	Maßstab																	
<table border="1"> <tr> <td colspan="2"> <table border="1"> <tr> <th>Größe</th> <th>Material</th> <th>Maßstab</th> </tr> <tr> <td></td> <td></td> <td></td> </tr> </table> </td> <td colspan="2"> <table border="1"> <tr> <th>Größe</th> <th>Material</th> <th>Maßstab</th> </tr> <tr> <td></td> <td></td> <td></td> </tr> </table> </td> </tr> </table>				<table border="1"> <tr> <th>Größe</th> <th>Material</th> <th>Maßstab</th> </tr> <tr> <td></td> <td></td> <td></td> </tr> </table>		Größe	Material	Maßstab				<table border="1"> <tr> <th>Größe</th> <th>Material</th> <th>Maßstab</th> </tr> <tr> <td></td> <td></td> <td></td> </tr> </table>		Größe	Material	Maßstab			
<table border="1"> <tr> <th>Größe</th> <th>Material</th> <th>Maßstab</th> </tr> <tr> <td></td> <td></td> <td></td> </tr> </table>		Größe	Material	Maßstab				<table border="1"> <tr> <th>Größe</th> <th>Material</th> <th>Maßstab</th> </tr> <tr> <td></td> <td></td> <td></td> </tr> </table>		Größe	Material	Maßstab							
Größe	Material	Maßstab																	
Größe	Material	Maßstab																	
<table border="1"> <tr> <td colspan="2"> <table border="1"> <tr> <th>Größe</th> <th>Material</th> <th>Maßstab</th> </tr> <tr> <td></td> <td></td> <td></td> </tr> </table> </td> <td colspan="2"> <table border="1"> <tr> <th>Größe</th> <th>Material</th> <th>Maßstab</th> </tr> <tr> <td></td> <td></td> <td></td> </tr> </table> </td> </tr> </table>				<table border="1"> <tr> <th>Größe</th> <th>Material</th> <th>Maßstab</th> </tr> <tr> <td></td> <td></td> <td></td> </tr> </table>		Größe	Material	Maßstab				<table border="1"> <tr> <th>Größe</th> <th>Material</th> <th>Maßstab</th> </tr> <tr> <td></td> <td></td> <td></td> </tr> </table>		Größe	Material	Maßstab			
<table border="1"> <tr> <th>Größe</th> <th>Material</th> <th>Maßstab</th> </tr> <tr> <td></td> <td></td> <td></td> </tr> </table>		Größe	Material	Maßstab				<table border="1"> <tr> <th>Größe</th> <th>Material</th> <th>Maßstab</th> </tr> <tr> <td></td> <td></td> <td></td> </tr> </table>		Größe	Material	Maßstab							
Größe	Material	Maßstab																	
Größe	Material	Maßstab																	
<table border="1"> <tr> <td colspan="2"> <table border="1"> <tr> <th>Größe</th> <th>Material</th> <th>Maßstab</th> </tr> <tr> <td></td> <td></td> <td></td> </tr> </table> </td> <td colspan="2"> <table border="1"> <tr> <th>Größe</th> <th>Material</th> <th>Maßstab</th> </tr> <tr> <td></td> <td></td> <td></td> </tr> </table> </td> </tr> </table>				<table border="1"> <tr> <th>Größe</th> <th>Material</th> <th>Maßstab</th> </tr> <tr> <td></td> <td></td> <td></td> </tr> </table>		Größe	Material	Maßstab				<table border="1"> <tr> <th>Größe</th> <th>Material</th> <th>Maßstab</th> </tr> <tr> <td></td> <td></td> <td></td> </tr> </table>		Größe	Material	Maßstab			
<table border="1"> <tr> <th>Größe</th> <th>Material</th> <th>Maßstab</th> </tr> <tr> <td></td> <td></td> <td></td> </tr> </table>		Größe	Material	Maßstab				<table border="1"> <tr> <th>Größe</th> <th>Material</th> <th>Maßstab</th> </tr> <tr> <td></td> <td></td> <td></td> </tr> </table>		Größe	Material	Maßstab							
Größe	Material	Maßstab																	
Größe	Material	Maßstab																	
<table border="1"> <tr> <td colspan="2"> <table border="1"> <tr> <th>Größe</th> <th>Material</th> <th>Maßstab</th> </tr> <tr> <td></td> <td></td> <td></td> </tr> </table> </td> <td colspan="2"> <table border="1"> <tr> <th>Größe</th> <th>Material</th> <th>Maßstab</th> </tr> <tr> <td></td> <td></td> <td></td> </tr> </table> </td> </tr> </table>				<table border="1"> <tr> <th>Größe</th> <th>Material</th> <th>Maßstab</th> </tr> <tr> <td></td> <td></td> <td></td> </tr> </table>		Größe	Material	Maßstab				<table border="1"> <tr> <th>Größe</th> <th>Material</th> <th>Maßstab</th> </tr> <tr> <td></td> <td></td> <td></td> </tr> </table>		Größe	Material	Maßstab			
<table border="1"> <tr> <th>Größe</th> <th>Material</th> <th>Maßstab</th> </tr> <tr> <td></td> <td></td> <td></td> </tr> </table>		Größe	Material	Maßstab				<table border="1"> <tr> <th>Größe</th> <th>Material</th> <th>Maßstab</th> </tr> <tr> <td></td> <td></td> <td></td> </tr> </table>		Größe	Material	Maßstab							
Größe	Material	Maßstab																	
Größe	Material	Maßstab																	
<table border="1"> <tr> <td colspan="2"> <table border="1"> <tr> <th>Größe</th> <th>Material</th> <th>Maßstab</th> </tr> <tr> <td></td> <td></td> <td></td> </tr> </table> </td> <td colspan="2"> <table border="1"> <tr> <th>Größe</th> <th>Material</th> <th>Maßstab</th> </tr> <tr> <td></td> <td></td> <td></td> </tr> </table> </td> </tr> </table>				<table border="1"> <tr> <th>Größe</th> <th>Material</th> <th>Maßstab</th> </tr> <tr> <td></td> <td></td> <td></td> </tr> </table>		Größe	Material	Maßstab				<table border="1"> <tr> <th>Größe</th> <th>Material</th> <th>Maßstab</th> </tr> <tr> <td></td> <td></td> <td></td> </tr> </table>		Größe	Material	Maßstab			
<table border="1"> <tr> <th>Größe</th> <th>Material</th> <th>Maßstab</th> </tr> <tr> <td></td> <td></td> <td></td> </tr> </table>		Größe	Material	Maßstab				<table border="1"> <tr> <th>Größe</th> <th>Material</th> <th>Maßstab</th> </tr> <tr> <td></td> <td></td> <td></td> </tr> </table>		Größe	Material	Maßstab							
Größe	Material	Maßstab																	
Größe	Material	Maßstab																	
<table border="1"> <tr> <td colspan="2"> <table border="1"> <tr> <th>Größe</th> <th>Material</th> <th>Maßstab</th> </tr> <tr> <td></td> <td></td> <td></td> </tr> </table> </td> <td colspan="2"> <table border="1"> <tr> <th>Größe</th> <th>Material</th> <th>Maßstab</th> </tr> <tr> <td></td> <td></td> <td></td> </tr> </table> </td> </tr> </table>				<table border="1"> <tr> <th>Größe</th> <th>Material</th> <th>Maßstab</th> </tr> <tr> <td></td> <td></td> <td></td> </tr> </table>		Größe	Material	Maßstab				<table border="1"> <tr> <th>Größe</th> <th>Material</th> <th>Maßstab</th> </tr> <tr> <td></td> <td></td> <td></td> </tr> </table>		Größe	Material	Maßstab			
<table border="1"> <tr> <th>Größe</th> <th>Material</th> <th>Maßstab</th> </tr> <tr> <td></td> <td></td> <td></td> </tr> </table>		Größe	Material	Maßstab				<table border="1"> <tr> <th>Größe</th> <th>Material</th> <th>Maßstab</th> </tr> <tr> <td></td> <td></td> <td></td> </tr> </table>		Größe	Material	Maßstab							
Größe	Material	Maßstab																	
Größe	Material	Maßstab																	
<table border="1"> <tr> <td colspan="2"> <table border="1"> <tr> <th>Größe</th> <th>Material</th> <th>Maßstab</th> </tr> <tr> <td></td> <td></td> <td></td> </tr> </table> </td> <td colspan="2"> <table border="1"> <tr> <th>Größe</th> <th>Material</th> <th>Maßstab</th> </tr> <tr> <td></td> <td></td> <td></td> </tr> </table> </td> </tr> </table>				<table border="1"> <tr> <th>Größe</th> <th>Material</th> <th>Maßstab</th> </tr> <tr> <td></td> <td></td> <td></td> </tr> </table>		Größe	Material	Maßstab				<table border="1"> <tr> <th>Größe</th> <th>Material</th> <th>Maßstab</th> </tr> <tr> <td></td> <td></td> <td></td> </tr> </table>		Größe	Material	Maßstab			
<table border="1"> <tr> <th>Größe</th> <th>Material</th> <th>Maßstab</th> </tr> <tr> <td></td> <td></td> <td></td> </tr> </table>		Größe	Material	Maßstab				<table border="1"> <tr> <th>Größe</th> <th>Material</th> <th>Maßstab</th> </tr> <tr> <td></td> <td></td> <td></td> </tr> </table>		Größe	Material	Maßstab							
Größe	Material	Maßstab																	
Größe	Material	Maßstab																	
<table border="1"> <tr> <td colspan="2"> <table border="1"> <tr> <th>Größe</th> <th>Material</th> <th>Maßstab</th> </tr> <tr> <td></td> <td></td> <td></td> </tr> </table> </td> <td colspan="2"> <table border="1"> <tr> <th>Größe</th> <th>Material</th> <th>Maßstab</th> </tr> <tr> <td></td> <td></td> <td></td> </tr> </table> </td> </tr> </table>				<table border="1"> <tr> <th>Größe</th> <th>Material</th> <th>Maßstab</th> </tr> <tr> <td></td> <td></td> <td></td> </tr> </table>		Größe	Material	Maßstab				<table border="1"> <tr> <th>Größe</th> <th>Material</th> <th>Maßstab</th> </tr> <tr> <td></td> <td></td> <td></td> </tr> </table>		Größe	Material	Maßstab			
<table border="1"> <tr> <th>Größe</th> <th>Material</th> <th>Maßstab</th> </tr> <tr> <td></td> <td></td> <td></td> </tr> </table>		Größe	Material	Maßstab				<table border="1"> <tr> <th>Größe</th> <th>Material</th> <th>Maßstab</th> </tr> <tr> <td></td> <td></td> <td></td> </tr> </table>		Größe	Material	Maßstab							
Größe	Material	Maßstab																	
Größe	Material	Maßstab																	
<table border="1"> <tr> <td colspan="2"> <table border="1"> <tr> <th>Größe</th> <th>Material</th> <th>Maßstab</th> </tr> <tr> <td></td> <td></td> <td></td> </tr> </table> </td> <td colspan="2"> <table border="1"> <tr> <th>Größe</th> <th>Material</th> <th>Maßstab</th> </tr> <tr> <td></td> <td></td> <td></td> </tr> </table> </td> </tr> </table>				<table border="1"> <tr> <th>Größe</th> <th>Material</th> <th>Maßstab</th> </tr> <tr> <td></td> <td></td> <td></td> </tr> </table>		Größe	Material	Maßstab				<table border="1"> <tr> <th>Größe</th> <th>Material</th> <th>Maßstab</th> </tr> <tr> <td></td> <td></td> <td></td> </tr> </table>		Größe	Material	Maßstab			
<table border="1"> <tr> <th>Größe</th> <th>Material</th> <th>Maßstab</th> </tr> <tr> <td></td> <td></td> <td></td> </tr> </table>		Größe	Material	Maßstab				<table border="1"> <tr> <th>Größe</th> <th>Material</th> <th>Maßstab</th> </tr> <tr> <td></td> <td></td> <td></td> </tr> </table>		Größe	Material	Maßstab							
Größe	Material	Maßstab																	
Größe	Material	Maßstab																	
<table border="1"> <tr> <td colspan="2"> <table border="1"> <tr> <th>Größe</th> <th>Material</th> <th>Maßstab</th> </tr> <tr> <td></td> <td></td> <td></td> </tr> </table> </td> <td colspan="2"> <table border="1"> <tr> <th>Größe</th> <th>Material</th> <th>Maßstab</th> </tr> <tr> <td></td> <td></td> <td></td> </tr> </table> </td> </tr> </table>				<table border="1"> <tr> <th>Größe</th> <th>Material</th> <th>Maßstab</th> </tr> <tr> <td></td> <td></td> <td></td> </tr> </table>		Größe	Material	Maßstab				<table border="1"> <tr> <th>Größe</th> <th>Material</th> <th>Maßstab</th> </tr> <tr> <td></td> <td></td> <td></td> </tr> </table>		Größe	Material	Maßstab			
<table border="1"> <tr> <th>Größe</th> <th>Material</th> <th>Maßstab</th> </tr> <tr> <td></td> <td></td> <td></td> </tr> </table>		Größe	Material	Maßstab				<table border="1"> <tr> <th>Größe</th> <th>Material</th> <th>Maßstab</th> </tr> <tr> <td></td> <td></td> <td></td> </tr> </table>		Größe	Material	Maßstab							
Größe	Material	Maßstab																	
Größe	Material	Maßstab																	
<table border="1"> <tr> <td colspan="2"> <table border="1"> <tr> <th>Größe</th> <th>Material</th> <th>Maßstab</th> </tr> <tr> <td></td> <td></td> <td></td> </tr> </table> </td> <td colspan="2"> <table border="1"> <tr> <th>Größe</th> <th>Material</th> <th>Maßstab</th> </tr> <tr> <td></td> <td></td> <td></td> </tr> </table> </td> </tr> </table>				<table border="1"> <tr> <th>Größe</th> <th>Material</th> <th>Maßstab</th> </tr> <tr> <td></td> <td></td> <td></td> </tr> </table>		Größe	Material	Maßstab				<table border="1"> <tr> <th>Größe</th> <th>Material</th> <th>Maßstab</th> </tr> <tr> <td></td> <td></td> <td></td> </tr> </table>		Größe	Material	Maßstab			
<table border="1"> <tr> <th>Größe</th> <th>Material</th> <th>Maßstab</th> </tr> <tr> <td></td> <td></td> <td></td> </tr> </table>		Größe	Material	Maßstab				<table border="1"> <tr> <th>Größe</th> <th>Material</th> <th>Maßstab</th> </tr> <tr> <td></td> <td></td> <td></td> </tr> </table>		Größe	Material	Maßstab							
Größe	Material	Maßstab																	
Größe	Material	Maßstab																	
<table border="1"> <tr> <td colspan="2"> <table border="1"> <tr> <th>Größe</th> <th>Material</th> <th>Maßstab</th> </tr> <tr> <td></td> <td></td> <td></td> </tr> </table> </td> <td colspan="2"> <table border="1"> <tr> <th>Größe</th> <th>Material</th> <th>Maßstab</th> </tr> <tr> <td></td> <td></td> <td></td> </tr> </table> </td> </tr> </table>				<table border="1"> <tr> <th>Größe</th> <th>Material</th> <th>Maßstab</th> </tr> <tr> <td></td> <td></td> <td></td> </tr> </table>		Größe	Material	Maßstab				<table border="1"> <tr> <th>Größe</th> <th>Material</th> <th>Maßstab</th> </tr> <tr> <td></td> <td></td> <td></td> </tr> </table>		Größe	Material	Maßstab			
<table border="1"> <tr> <th>Größe</th> <th>Material</th> <th>Maßstab</th> </tr> <tr> <td></td> <td></td> <td></td> </tr> </table>		Größe	Material	Maßstab				<table border="1"> <tr> <th>Größe</th> <th>Material</th> <th>Maßstab</th> </tr> <tr> <td></td> <td></td> <td></td> </tr> </table>		Größe	Material	Maßstab							
Größe	Material	Maßstab																	
Größe	Material	Maßstab																	
<table border="1"> <tr> <td colspan="2"> <table border="1"> <tr> <th>Größe</th> <th>Material</th> <th>Maßstab</th> </tr> <tr> <td></td> <td></td> <td></td> </tr> </table> </td> <td colspan="2"> <table border="1"> <tr> <th>Größe</th> <th>Material</th> <th>Maßstab</th> </tr> <tr> <td></td> <td></td> <td></td> </tr> </table> </td> </tr> </table>				<table border="1"> <tr> <th>Größe</th> <th>Material</th> <th>Maßstab</th> </tr> <tr> <td></td> <td></td> <td></td> </tr> </table>		Größe	Material	Maßstab				<table border="1"> <tr> <th>Größe</th> <th>Material</th> <th>Maßstab</th> </tr> <tr> <td></td> <td></td> <td></td> </tr> </table>		Größe	Material	Maßstab			
<table border="1"> <tr> <th>Größe</th> <th>Material</th> <th>Maßstab</th> </tr> <tr> <td></td> <td></td> <td></td> </tr> </table>		Größe	Material	Maßstab				<table border="1"> <tr> <th>Größe</th> <th>Material</th> <th>Maßstab</th> </tr> <tr> <td></td> <td></td> <td></td> </tr> </table>		Größe	Material	Maßstab							
Größe	Material	Maßstab																	
Größe	Material	Maßstab																	
<table border="1"> <tr> <td colspan="2"> <table border="1"> <tr> <th>Größe</th> <th>Material</th> <th>Maßstab</th> </tr> <tr> <td></td> <td></td> <td></td> </tr> </table> </td> <td colspan="2"> <table border="1"> <tr> <th>Größe</th> <th>Material</th> <th>Maßstab</th> </tr> <tr> <td></td> <td></td> <td></td> </tr> </table> </td> </tr> </table>				<table border="1"> <tr> <th>Größe</th> <th>Material</th> <th>Maßstab</th> </tr> <tr> <td></td> <td></td> <td></td> </tr> </table>		Größe	Material	Maßstab				<table border="1"> <tr> <th>Größe</th> <th>Material</th> <th>Maßstab</th> </tr> <tr> <td></td> <td></td> <td></td> </tr> </table>		Größe	Material	Maßstab			
<table border="1"> <tr> <th>Größe</th> <th>Material</th> <th>Maßstab</th> </tr> <tr> <td></td> <td></td> <td></td> </tr> </table>		Größe	Material	Maßstab				<table border="1"> <tr> <th>Größe</th> <th>Material</th> <th>Maßstab</th> </tr> <tr> <td></td> <td></td> <td></td> </tr> </table>		Größe	Material	Maßstab							
Größe	Material	Maßstab																	
Größe	Material	Maßstab																	
<table border="1"> <tr> <td colspan="2"> <table border="1"> <tr> <th>Größe</th> <th>Material</th> <th>Maßstab</th> </tr> <tr> <td></td> <td></td> <td></td> </tr> </table> </td> <td colspan="2"> <table border="1"> <tr> <th>Größe</th> <th>Material</th> <th>Maßstab</th> </tr> <tr> <td></td> <td></td> <td></td> </tr> </table> </td> </tr> </table>				<table border="1"> <tr> <th>Größe</th> <th>Material</th> <th>Maßstab</th> </tr> <tr> <td></td> <td></td> <td></td> </tr> </table>		Größe	Material	Maßstab				<table border="1"> <tr> <th>Größe</th> <th>Material</th> <th>Maßstab</th> </tr> <tr> <td></td> <td></td> <td></td> </tr> </table>		Größe	Material	Maßstab			
<table border="1"> <tr> <th>Größe</th> <th>Material</th> <th>Maßstab</th> </tr> <tr> <td></td> <td></td> <td></td> </tr> </table>		Größe	Material	Maßstab				<table border="1"> <tr> <th>Größe</th> <th>Material</th> <th>Maßstab</th> </tr> <tr> <td></td> <td></td> <td></td> </tr> </table>		Größe	Material	Maßstab							
Größe	Material	Maßstab																	
Größe	Material	Maßstab																	
<table border="1"> <tr> <td colspan="2"> <table border="1"> <tr> <th>Größe</th> <th>Material</th> <th>Maßstab</th> </tr> <tr> <td></td> <td></td> <td></td> </tr> </table> </td> <td colspan="2"> <table border="1"> <tr> <th>Größe</th> <th>Material</th> <th>Maßstab</th> </tr> <tr> <td></td> <td></td> <td></td> </tr> </table> </td> </tr> </table>				<table border="1"> <tr> <th>Größe</th> <th>Material</th> <th>Maßstab</th> </tr> <tr> <td></td> <td></td> <td></td> </tr> </table>		Größe	Material	Maßstab				<table border="1"> <tr> <th>Größe</th> <th>Material</th> <th>Maßstab</th> </tr> <tr> <td></td> <td></td> <td></td> </tr> </table>		Größe	Material	Maßstab			
<table border="1"> <tr> <th>Größe</th> <th>Material</th> <th>Maßstab</th> </tr> <tr> <td></td> <td></td> <td></td> </tr> </table>		Größe	Material	Maßstab				<table border="1"> <tr> <th>Größe</th> <th>Material</th> <th>Maßstab</th> </tr> <tr> <td></td> <td></td> <td></td> </tr> </table>		Größe	Material	Maßstab							
Größe	Material	Maßstab																	
Größe	Material	Maßstab																	
<table border="1"> <tr> <td colspan="2"> <table border="1"> <tr> <th>Größe</th> <th>Material</th> <th>Maßstab</th> </tr> <tr> <td></td> <td></td> <td></td> </tr> </table> </td> <td colspan="2"> <table border="1"> <tr> <th>Größe</th> <th>Material</th> <th>Maßstab</th> </tr> <tr> <td></td> <td></td> <td></td> </tr> </table> </td> </tr> </table>				<table border="1"> <tr> <th>Größe</th> <th>Material</th> <th>Maßstab</th> </tr> <tr> <td></td> <td></td> <td></td> </tr> </table>		Größe	Material	Maßstab				<table border="1"> <tr> <th>Größe</th> <th>Material</th> <th>Maßstab</th> </tr> <tr> <td></td> <td></td> <td></td> </tr> </table>		Größe	Material	Maßstab			
<table border="1"> <tr> <th>Größe</th> <th>Material</th> <th>Maßstab</th> </tr> <tr> <td></td> <td></td> <td></td> </tr> </table>		Größe	Material	Maßstab				<table border="1"> <tr> <th>Größe</th> <th>Material</th> <th>Maßstab</th> </tr> <tr> <td></td> <td></td> <td></td> </tr> </table>		Größe	Material	Maßstab							
Größe	Material	Maßstab																	
Größe	Material	Maßstab																	
<table border="1"> <tr> <td colspan="2"> <table border="1"> <tr> <th>Größe</th> <th>Material</th> <th>Maßstab</th> </tr> <tr> <td></td> <td></td> <td></td> </tr> </table> </td> <td colspan="2"> <table border="1"> <tr> <th>Größe</th> <th>Material</th> <th>Maßstab</th> </tr> <tr> <td></td> <td></td> <td></td> </tr> </table> </td> </tr> </table>				<table border="1"> <tr> <th>Größe</th> <th>Material</th> <th>Maßstab</th> </tr> <tr> <td></td> <td></td> <td></td> </tr> </table>		Größe	Material	Maßstab				<table border="1"> <tr> <th>Größe</th> <th>Material</th> <th>Maßstab</th> </tr> <tr> <td></td> <td></td> <td></td> </tr> </table>		Größe	Material	Maßstab			
<table border="1"> <tr> <th>Größe</th> <th>Material</th> <th>Maßstab</th> </tr> <tr> <td></td> <td></td> <td></td> </tr> </table>		Größe	Material	Maßstab				<table border="1"> <tr> <th>Größe</th> <th>Material</th> <th>Maßstab</th> </tr> <tr> <td></td> <td></td> <td></td> </tr> </table>		Größe	Material	Maßstab							
Größe	Material	Maßstab																	
Größe	Material	Maßstab																	
<table border="1"> <tr> <td colspan="2"> <table border="1"> <tr> <th>Größe</th> <th>Material</th> <th>Maßstab</th> </tr> <tr> <td></td> <td></td> <td></td> </tr> </table> </td> <td colspan="2"> <table border="1"> <tr> <th>Größe</th> <th>Material</th> <th>Maßstab</th> </tr> <tr> <td></td> <td></td> <td></td> </tr> </table> </td> </tr> </table>				<table border="1"> <tr> <th>Größe</th> <th>Material</th> <th>Maßstab</th> </tr> <tr> <td></td> <td></td> <td></td> </tr> </table>		Größe	Material	Maßstab				<table border="1"> <tr> <th>Größe</th> <th>Material</th> <th>Maßstab</th> </tr> <tr> <td></td> <td></td> <td></td> </tr> </table>		Größe	Material	Maßstab			
<table border="1"> <tr> <th>Größe</th> <th>Material</th> <th>Maßstab</th> </tr> <tr> <td></td> <td></td> <td></td> </tr> </table>		Größe	Material	Maßstab				<table border="1"> <tr> <th>Größe</th> <th>Material</th> <th>Maßstab</th> </tr> <tr> <td></td> <td></td> <td></td> </tr> </table>		Größe	Material	Maßstab							
Größe	Material	Maßstab																	
Größe	Material	Maßstab																	
<table border="1"> <tr> <td colspan="2"> <table border="1"> <tr> <th>Größe</th> <th>Material</th> <th>Maßstab</th> </tr> <tr> <td></td> <td></td> <td></td> </tr> </table> </td> <td colspan="2"> <table border="1"> <tr> <th>Größe</th> <th>Material</th> <th>Maßstab</th> </tr> <tr> <td></td> <td></td> <td></td> </tr> </table> </td> </tr> </table>				<table border="1"> <tr> <th>Größe</th> <th>Material</th> <th>Maßstab</th> </tr> <tr> <td></td> <td></td> <td></td> </tr> </table>		Größe	Material	Maßstab				<table border="1"> <tr> <th>Größe</th> <th>Material</th> <th>Maßstab</th> </tr> <tr> <td></td> <td></td> <td></td> </tr> </table>		Größe	Material	Maßstab			
<table border="1"> <tr> <th>Größe</th> <th>Material</th> <th>Maßstab</th> </tr> <tr> <td></td> <td></td> <td></td> </tr> </table>		Größe	Material	Maßstab				<table border="1"> <tr> <th>Größe</th> <th>Material</th> <th>Maßstab</th> </tr> <tr> <td></td> <td></td> <td></td> </tr> </table>		Größe	Material	Maßstab							
Größe	Material	Maßstab																	
Größe	Material	Maßstab																	
<table border="1"> <tr> <td colspan="2"> <table border="1"> <tr> <th>Größe</th> <th>Material</th> <th>Maßstab</th> </tr> <tr> <td></td> <td></td> <td></td> </tr> </table> </td> <td colspan="2"> <table border="1"> <tr> <th>Größe</th> <th>Material</th> <th>Maßstab</th> </tr> <tr> <td></td> <td></td> <td></td> </tr> </table> </td> </tr> </table>				<table border="1"> <tr> <th>Größe</th> <th>Material</th> <th>Maßstab</th> </tr> <tr> <td></td> <td></td> <td></td> </tr> </table>		Größe	Material	Maßstab				<table border="1"> <tr> <th>Größe</th> <th>Material</th> <th>Maßstab</th> </tr> <tr> <td></td> <td></td> <td></td> </tr> </table>		Größe	Material	Maßstab			
<table border="1"> <tr> <th>Größe</th> <th>Material</th> <th>Maßstab</th> </tr> <tr> <td></td> <td></td> <td></td> </tr> </table>		Größe	Material	Maßstab				<table border="1"> <tr> <th>Größe</th> <th>Material</th> <th>Maßstab</th> </tr> <tr> <td></td> <td></td> <td></td> </tr> </table>		Größe	Material	Maßstab							
Größe	Material	Maßstab																	
Größe	Material	Maßstab																	
<table border="1"> <tr> <td colspan="2"> <table border="1"> <tr> <th>Größe</th> <th>Material</th> <th>Maßstab</th> </tr> <tr> <td></td> <td></td> <td></td> </tr> </table> </td> <td colspan="2"> <table border="1"> <tr> <th>Größe</th> <th>Material</th> <th>Maßstab</th> </tr> <tr> <td></td> <td></td> <td></td> </tr> </table> </td> </tr> </table>				<table border="1"> <tr> <th>Größe</th> <th>Material</th> <th>Maßstab</th> </tr> <tr> <td></td> <td></td> <td></td> </tr> </table>		Größe	Material	Maßstab				<table border="1"> <tr> <th>Größe</th> <th>Material</th> <th>Maßstab</th> </tr> <tr> <td></td> <td></td> <td></td> </tr> </table>		Größe	Material	Maßstab			
<table border="1"> <tr> <th>Größe</th> <th>Material</th> <th>Maßstab</th> </tr> <tr> <td></td> <td></td> <td></td> </tr> </table>		Größe	Material	Maßstab				<table border="1"> <tr> <th>Größe</th> <th>Material</th> <th>Maßstab</th> </tr> <tr> <td></td> <td></td> <td></td> </tr> </table>		Größe	Material	Maßstab							
Größe	Material	Maßstab																	
Größe	Material	Maßstab																	
<table border="1"> <tr> <td colspan="2"> <table border="1"> <tr> <th>Größe</th> <th>Material</th> <th>Maßstab</th> </tr> <tr> <td></td> <td></td> <td></td> </tr> </table> </td> <td colspan="2"> <table border="1"> <tr> <th>Größe</th> <th>Material</th> <th>Maßstab</th> </tr> <tr> <td></td> <td></td> <td></td> </tr> </table> </td> </tr> </table>				<table border="1"> <tr> <th>Größe</th> <th>Material</th> <th>Maßstab</th> </tr> <tr> <td></td> <td></td> <td></td> </tr> </table>		Größe	Material	Maßstab				<table border="1"> <tr> <th>Größe</th> <th>Material</th> <th>Maßstab</th> </tr> <tr> <td></td> <td></td> <td></td> </tr> </table>		Größe	Material	Maßstab			
<table border="1"> <tr> <th>Größe</th> <th>Material</th> <th>Maßstab</th> </tr> <tr> <td></td> <td></td> <td></td> </tr> </table>		Größe	Material	Maßstab				<table border="1"> <tr> <th>Größe</th> <th>Material</th> <th>Maßstab</th> </tr> <tr> <td></td> <td></td> <td></td> </tr> </table>		Größe	Material	Maßstab							
Größe	Material	Maßstab																	
Größe	Material	Maßstab																	
<table border="1"> <tr> <td colspan="2"> <table border="1"> <tr> <th>Größe</th> <th>Material</th> <th>Maßstab</th> </tr> <tr> <td></td> <td></td> <td></td> </tr> </table> </td> <td colspan="2"> <table border="1"> <tr> <th>Größe</th> <th>Material</th> <th>Maßstab</th> </tr> <tr> <td></td> <td></td> <td></td> </tr> </table> </td> </tr> </table>				<table border="1"> <tr> <th>Größe</th> <th>Material</th> <th>Maßstab</th> </tr> <tr> <td></td> <td></td> <td></td> </tr> </table>		Größe	Material	Maßstab				<table border="1"> <tr> <th>Größe</th> <th>Material</th> <th>Maßstab</th> </tr> <tr> <td></td> <td></td> <td></td> </tr> </table>		Größe	Material	Maßstab			
<table border="1"> <tr> <th>Größe</th> <th>Material</th> <th>Maßstab</th> </tr> <tr> <td></td> <td></td> <td></td> </tr> </table>		Größe	Material	Maßstab				<table border="1"> <tr> <th>Größe</th> <th>Material</th> <th>Maßstab</th> </tr> <tr> <td></td> <td></td> <td></td> </tr> </table>		Größe	Material	Maßstab							
Größe	Material	Maßstab																	
Größe	Material	Maßstab																	
<table border="1"> <tr> <td colspan="2"> <table border="1"> <tr> <th>Größe</th> <th>Material</th> <th>Maßstab</th> </tr> <tr> <td></td> <td></td> <td></td> </tr> </table> </td> <td colspan="2"> <table border="1"> <tr> <th>Größe</th> <th>Material</th> <th>Maßstab</th> </tr> <tr> <td></td> <td></td> <td></td> </tr> </table> </td> </tr> </table>				<table border="1"> <tr> <th>Größe</th> <th>Material</th> <th>Maßstab</th> </tr> <tr> <td></td> <td></td> <td></td> </tr> </table>		Größe	Material	Maßstab				<table border="1"> <tr> <th>Größe</th> <th>Material</th> <th>Maßstab</th> </tr> <tr> <td></td> <td></td> <td></td> </tr> </table>		Größe	Material	Maßstab			
<table border="1"> <tr> <th>Größe</th> <th>Material</th> <th>Maßstab</th> </tr> <tr> <td></td> <td></td> <td></td> </tr> </table>		Größe	Material	Maßstab				<table border="1"> <tr> <th>Größe</th> <th>Material</th> <th>Maßstab</th> </tr> <tr> <td></td> <td></td> <td></td> </tr> </table>		Größe	Material	Maßstab							
Größe	Material	Maßstab																	
Größe	Material	Maßstab																	
<table border="1"> <tr> <td colspan="2"> <table border="1"> <tr> <th>Größe</th> <th>Material</th> <th>Maßstab</th> </tr> <tr> <td></td> <td></td> <td></td> </tr> </table> </td> <td colspan="2"> <table border="1"> <tr> <th>Größe</th> <th>Material</th> <th>Maßstab</th> </tr> <tr> <td></td> <td></td> <td></td> </tr> </table> </td> </tr> </table>				<table border="1"> <tr> <th>Größe</th> <th>Material</th> <th>Maßstab</th> </tr> <tr> <td></td> <td></td> <td></td> </tr> </table>		Größe	Material	Maßstab				<table border="1"> <tr> <th>Größe</th> <th>Material</th> <th>Maßstab</th> </tr> <tr> <td></td> <td></td> <td></td> </tr> </table>		Größe	Material	Maßstab			
<table border="1"> <tr> <th>Größe</th> <th>Material</th> <th>Maßstab</th> </tr> <tr> <td></td> <td></td> <td></td> </tr> </table>		Größe	Material	Maßstab				<table border="1"> <tr> <th>Größe</th> <th>Material</th> <th>Maßstab</th> </tr> <tr> <td></td> <td></td> <td></td> </tr> </table>		Größe	Material	Maßstab							
Größe	Material	Maßstab																	
Größe	Material	Maßstab																	
<table border="1"> <tr> <td colspan="2"> <table border="1"> <tr> <th>Größe</th> <th>Material</th> <th>Maßstab</th> </tr> <tr> <td></td> <td></td> <td></td> </tr> </table> </td> <td colspan="2"> <table border="1"> <tr> <th>Größe</th> <th>Material</th> <th>Maßstab</th> </tr> <tr> <td></td> <td></td> <td></td> </tr> </table> </td> </tr> </table>				<table border="1"> <tr> <th>Größe</th> <th>Material</th> <th>Maßstab</th> </tr> <tr> <td></td> <td></td> <td></td> </tr> </table>		Größe	Material	Maßstab				<table border="1"> <tr> <th>Größe</th> <th>Material</th> <th>Maßstab</th> </tr> <tr> <td></td> <td></td> <td></td> </tr> </table>		Größe	Material	Maßstab			
<table border="1"> <tr> <th>Größe</th> <th>Material</th> <th>Maßstab</th> </tr> <tr> <td></td> <td></td> <td></td> </tr> </table>		Größe	Material	Maßstab				<table border="1"> <tr> <th>Größe</th> <th>Material</th> <th>Maßstab</th> </tr> <tr> <td></td> <td></td> <td></td> </tr> </table>		Größe	Material	Maßstab							
Größe	Material	Maßstab																	
Größe	Material	Maßstab																	
<table border="1"> <tr> <td colspan="2"> <table border="1"> <tr> <th>Größe</th> <th>Material</th> <th>Maßstab</th> </tr> <tr> <td></td> <td></td> <td></td> </tr> </table> </td> <td colspan="2"> <table border="1"> <tr> <th>Größe</th> <th>Material</th> <th>Maßstab</th> </tr> <tr> <td></td> <td></td> <td></td> </tr> </table> </td> </tr> </table>				<table border="1"> <tr> <th>Größe</th> <th>Material</th> <th>Maßstab</th> </tr> <tr> <td></td> <td></td> <td></td> </tr> </table>		Größe	Material	Maßstab				<table border="1"> <tr> <th>Größe</th> <th>Material</th> <th>Maßstab</th> </tr> <tr> <td></td> <td></td> <td></td> </tr> </table>		Größe	Material	Maßstab			
<table border="1"> <tr> <th>Größe</th> <th>Material</th> <th>Maßstab</th> </tr> <tr> <td></td> <td></td> <td></td> </tr> </table>		Größe	Material	Maßstab				<table border="1"> <tr> <th>Größe</th> <th>Material</th> <th>Maßstab</th> </tr> <tr> <td></td> <td></td> <td></td> </tr> </table>		Größe	Material	Maßstab							
Größe	Material	Maßstab																	
Größe	Material	Maßstab																	
<table border="1"> <tr> <td colspan="2"> <table border="1"> <tr> <th>Größe</th> <th>Material</th> <th>Maßstab</th> </tr> <tr> <td></td> <td></td> <td></td> </tr> </table> </td> <td colspan="2"> <table border="1"> <tr> <th>Größe</th> <th>Material</th> <th>Maßstab</th> </tr> <tr> <td></td> <td></td> <td></td> </tr> </table> </td> </tr> </table>				<table border="1"> <tr> <th>Größe</th> <th>Material</th> <th>Maßstab</th> </tr> <tr> <td></td> <td></td> <td></td> </tr> </table>		Größe	Material	Maßstab				<table border="1"> <tr> <th>Größe</th> <th>Material</th> <th>Maßstab</th> </tr> <tr> <td></td> <td></td> <td></td> </tr> </table>		Größe	Material	Maßstab			
<table border="1"> <tr> <th>Größe</th> <th>Material</th> <th>Maßstab</th> </tr> <tr> <td></td> <td></td> <td></td> </tr> </table>		Größe	Material	Maßstab				<table border="1"> <tr> <th>Größe</th> <th>Material</th> <th>Maßstab</th> </tr> <tr> <td></td> <td></td> <td></td> </tr> </table>		Größe	Material	Maßstab							
Größe	Material	Maßstab																	
Größe	Material	Maßstab																	
<table border="1"> <tr> <td colspan="2"> <table border="1"> <tr> <th>Größe</th> <th>Material</th> <th>Maßstab</th> </tr> <tr> <td></td> <td></td> <td></td> </tr> </table> </td> <td colspan="2"> <table border="1"> <tr> <th>Größe</th> <th>Material</th> <th>Maßstab</th> </tr> <tr> <td></td> <td></td> <td></td> </tr> </table> </td> </tr> </table>				<table border="1"> <tr> <th>Größe</th> <th>Material</th> <th>Maßstab</th> </tr> <tr> <td></td> <td></td> <td></td> </tr> </table>		Größe	Material	Maßstab				<table border="1"> <tr> <th>Größe</th> <th>Material</th> <th>Maßstab</th> </tr> <tr> <td></td> <td></td> <td></td> </tr> </table>		Größe	Material	Maßstab			
<table border="1"> <tr> <th>Größe</th> <th>Material</th> <th>Maßstab</th> </tr> <tr> <td></td> <td></td> <td></td> </tr> </table>		Größe	Material	Maßstab				<table border="1"> <tr> <th>Größe</th> <th>Material</th> <th>Maßstab</th> </tr> <tr> <td></td> <td></td> <td></td> </tr> </table>		Größe	Material	Maßstab							
Größe	Material	Maßstab																	
Größe	Material	Maßstab																	
<table border="1"> <tr> <td colspan="2"> <table border="1"> <tr> <th>Größe</th> <th>Material</th> <th>Maßstab</th> </tr> <tr> <td></td> <td></td> <td></td> </tr> </table> </td> <td colspan="2"> <table border="1"> <tr> <th>Größe</th> <th>Material</th> <th>Maßstab</th> </tr> <tr> <td></td> <td></td> <td></td> </tr> </table> </td> </tr> </table>				<table border="1"> <tr> <th>Größe</th> <th>Material</th> <th>Maßstab</th> </tr> <tr> <td></td> <td></td> <td></td> </tr> </table>		Größe	Material	Maßstab				<table border="1"> <tr> <th>Größe</th> <th>Material</th> <th>Maßstab</th> </tr> <tr> <td></td> <td></td> <td></td> </tr> </table>		Größe	Material	Maßstab			
<table border="1"> <tr> <th>Größe</th> <th>Material</th> <th>Maßstab</th> </tr> <tr> <td></td> <td></td> <td></td> </tr> </table>		Größe	Material	Maßstab				<table border="1"> <tr> <th>Größe</th> <th>Material</th> <th>Maßstab</th> </tr> <tr> <td></td> <td></td> <td></td> </tr> </table>		Größe	Material	Maßstab							
Größe	Material	Maßstab																	
Größe	Material	Maßstab																	
<table border="1"> <tr> <td colspan="2"> <table border="1"> <tr> <th>Größe</th> <th>Material</th> <th>Maßstab</th> </tr> <tr> <td></td> <td></td> <td></td> </tr> </table> </td> <td colspan="2"> <table border="1"> <tr> <th>Größe</th> <th>Material</th> <th>Maßstab</th> </tr> <tr> <td></td> <td></td> <td></td> </tr> </table> </td> </tr> </table>				<table border="1"> <tr> <th>Größe</th> <th>Material</th> <th>Maßstab</th> </tr> <tr> <td></td> <td></td> <td></td> </tr> </table>		Größe	Material	Maßstab				<table border="1"> <tr> <th>Größe</th> <th>Material</th> <th>Maßstab</th> </tr> <tr> <td></td> <td></td> <td></td> </tr> </table>		Größe	Material	Maßstab			
<table border="1"> <tr> <th>Größe</th> <th>Material</th> <th>Maßstab</th> </tr> <tr> <td></td> <td></td> <td></td> </tr> </table>		Größe	Material	Maßstab				<table border="1"> <tr> <th>Größe</th> <th>Material</th> <th>Maßstab</th> </tr> <tr> <td></td> <td></td> <td></td> </tr> </table>		Größe	Material	Maßstab							
Größe	Material	Maßstab																	
Größe	Material	Maßstab																	
<table border="1"> <tr> <td colspan="2"> <table border="1"> <tr> <th>Größe</th> <th>Material</th> <th>Maßstab</th> </tr> <tr> <td></td> <td></td> <td></td> </tr> </table> </td> <td colspan="2"> <table border="1"> <tr> <th>Größe</th> <th>Material</th> <th>Maßstab</th> </tr> <tr> <td></td> <td></td> <td></td> </tr> </table> </td> </tr> </table>				<table border="1"> <tr> <th>Größe</th> <th>Material</th> <th>Maßstab</th> </tr> <tr> <td></td> <td></td> <td></td> </tr> </table>		Größe	Material	Maßstab				<table border="1"> <tr> <th>Größe</th> <th>Material</th> <th>Maßstab</th> </tr> <tr> <td></td> <td></td> <td></td> </tr> </table>		Größe	Material	Maßstab			
<table border="1"> <tr> <th>Größe</th> <th>Material</th> <th>Maßstab</th> </tr> <tr> <td></td> <td></td> <td></td> </tr> </table>		Größe	Material	Maßstab				<table border="1"> <tr> <th>Größe</th> <th>Material</th> <th>Maßstab</th> </tr> <tr> <td></td> <td></td> <td></td> </tr> </table>		Größe	Material	Maßstab							
Größe	Material	Maßstab																	
Größe	Material	Maßstab																	
<table border="1"> <tr> <td colspan="2"> <table border="1"> <tr> <th>Größe</th> <th>Material</th> <th>Maßstab</th> </tr> <tr> <td></td> <td></td> <td></td> </tr> </table> </td> <td colspan="2"> <table border="1"> <tr> <th>Größe</th> <th>Material</th> <th>Maßstab</th> </tr> <tr> <td></td> <td></td> <td></td> </tr> </table> </td> </tr> </table>				<table border="1"> <tr> <th>Größe</th> <th>Material</th> <th>Maßstab</th> </tr> <tr> <td></td> <td></td> <td></td> </tr> </table>		Größe	Material	Maßstab				<table border="1"> <tr> <th>Größe</th> <th>Material</th> <th>Maßstab</th> </tr> <tr> <td></td> <td></td> <td></td> </tr> </table>		Größe	Material	Maßstab			
<table border="1"> <tr> <th>Größe</th> <th>Material</th> <th>Maßstab</th> </tr> <tr> <td></td> <td></td> <td></td> </tr> </table>		Größe	Material	Maßstab				<table border="1"> <tr> <th>Größe</th> <th>Material</th> <th>Maßstab</th> </tr> <tr> <td></td> <td></td> <td></td> </tr> </table>		Größe	Material	Maßstab							
Größe	Material	Maßstab																	
Größe	Material	Maßstab																	
<table border="1"> <tr> <td colspan="2"> <table border="1"> <tr> <th>Größe</th> <th>Material</th> <th>Maßstab</th> </tr> <tr> <td></td> <td></td> <td></td> </tr> </table> </td> <td colspan="2"> <table border="1"> <tr> <th>Größe</th> <th>Material</th> <th>Maßstab</th> </tr> <tr> <td></td> <td></td> <td></td></tr></table></td></tr></table>				<table border="1"> <tr> <th>Größe</th> <th>Material</th> <th>Maßstab</th> </tr> <tr> <td></td> <td></td> <td></td> </tr> </table>		Größe	Material	Maßstab				<table border="1"> <tr> <th>Größe</th> <th>Material</th> <th>Maßstab</th> </tr> <tr> <td></td> <td></td> <td></td></tr></table>		Größe	Material	Maßstab			
<table border="1"> <tr> <th>Größe</th> <th>Material</th> <th>Maßstab</th> </tr> <tr> <td></td> <td></td> <td></td> </tr> </table>		Größe	Material	Maßstab				<table border="1"> <tr> <th>Größe</th> <th>Material</th> <th>Maßstab</th> </tr> <tr> <td></td> <td></td> <td></td></tr></table>		Größe	Material	Maßstab							
Größe	Material	Maßstab																	
Größe	Material	Maßstab																	