

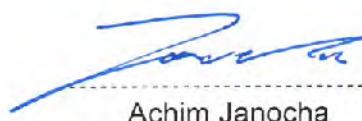

EU-BAUMUSTERPRÜFBESCHEINIGUNG

gemäß Anhang IV, Absatz A der Richtlinie 2014/33/EU

Bescheinigungs-Nr.:	EU-BD 783
Zertifizierstelle der Notifizierten Stelle:	TÜV SÜD Industrie Service GmbH Westendstr. 199 80686 München - Deutschland Kennnummer 0036
Bescheinigungsinhaber:	Chr. Mayr GmbH & Co. KG Eichenstr. 1 87665 Mauerstetten - Deutschland
Hersteller des Prüfmusters: (Hersteller Serienfertigung – siehe Anlage)	Chr. Mayr GmbH & Co. KG Eichenstr. 1 87665 Mauerstetten - Deutschland
Produkt:	Bremseinrichtung auf die Treibscheibenwelle wirkend, als Teil der Schutzeinrichtung für den aufwärtsfahrenden Fahrkorb gegen Übergeschwindigkeit und Bremsselement gegen unbeabsichtigte Bewegung des Fahrkorbes
Typ:	RSO 1300/896.30_3 SO
Richtlinie:	2014/33/EU
Prüfgrundlagen:	EN 81-20:2014 EN 81-50:2014 EN 81-1:1998+A3:2009
Prüfbericht:	EU-BD 783 vom 30.09.2015
Ergebnis:	Das Sicherheitsbauteil entspricht den wesentlichen Gesundheitsschutz- und Sicherheitsanforderungen der o.g. Richtlinie, sofern die Anforderungen des Anhangs zu diesem Zertifikat eingehalten sind.
Ausstellungsdatum:	30.09.2015
Gültigkeitsdatum:	ab 20.04.2016



Achim Janocha
Zertifizierstelle der Fördertechnik



1 Anwendungsbereich

1.1 Verwendung als Bremseinrichtung - Teil der Schutzeinrichtung für den aufwärtsfahrenden Fahrkorb gegen Übergeschwindigkeit (aufwärts wirkend) - zulässiges Bremsmoment und Auslösedrehzahl

1.1.1 Zulässiges Bremsmoment beim Wirken der Bremseinrichtung auf die Treibscheibenwelle in Aufwärtsrichtung des Fahrkorbes 4400 Nm

1.1.2 Maximale Auslösegeschwindigkeit des Geschwindigkeitsbegrenzers und maximale Nenngeschwindigkeit des Aufzuges

Die maximale Auslösegeschwindigkeit des Geschwindigkeitsbegrenzers und maximale Nenngeschwindigkeit des Aufzuges ist unter Zugrundelegung der nachfolgend genannten maximalen Auslösedrehzahl der Treibscheibe unter Berücksichtigung des Treibscheibendurchmessers sowie der Fahrkorbaufhängung zu berechnen.

$$v = \frac{D_{TS} \times \pi \times n}{60 \times i}$$

v = Auslöse-/ Nenngeschwindigkeit (m/s)
 D_{TS} = Treibscheibendurchmesser von Seilmitte zu Seilmitte (m)
 π = 3,14
 n = Drehzahl (min⁻¹)
 i = Übersetzungsverhältnis Fahrkorbaufhängung

Maximale Auslösedrehzahl der Treibscheibe 460 min⁻¹

1.2 Verwendung als Bremsэлеment - Teil der Schutzeinrichtung gegen unbeabsichtigte Bewegungen des Fahrkorbes (auf- und abwärts wirkend) - zulässiges Bremsmoment, Auslösedrehzahl und Merkmale

1.2.1 Nennbremsmoment und Reaktionszeiten bezogen auf ein produktionsneues Bremsэлеment

Größe	Nennbremsmoment* [Nm]	Maximale Reaktionszeiten** [ms]		
		parallel ohne Übererregung / seriell mit Übererregung		
		t ₀	t ₅₀	t ₉₀
1300	2 x 2200 = 4400	85 / 85	150 / 150	200 / 240

Erläuterungen:

* **Nennbremsmoment:** Vom Sicherheitsbauteilhersteller dem Montagebetrieb zugesichertes Bremsmoment

** **Reaktionszeiten:** t_x Zeitdifferenz zwischen Abfall des Bremsstromes bis Aufbau von X % des Nennbremsmoments, t₅₀ wahlweise berechneter t₅₀ = (t₁₀ + t₉₀)/2 oder aus Versuchsaufzeichnung entnommener Wert

1.2.2 Zugeordnete Ausführungsmerkmale

Art der Bestromung / Abschaltung	Gleichstrom / gleichstromseitig
Bremsansteuerung	parallel oder seriell
Nominaler Luftspalt	0,45 mm
Dämpfungselemente integriert	Ja
Übererregung	bei 2-facher Haltespannung
Maximale Auslösedrehzahl der Treibscheibe	460 min ⁻¹

2 Bedingungen

- 2.1 Vorgenanntes Sicherheitsbauteil stellt nur ein Teil der Schutzeinrichtung für den aufwärtsfahrenden Fahrkorb gegen Übergeschwindigkeit und gegen unbeabsichtigte Bewegungen des Fahrkorbes dar. Erst in Kombination mit einem detektierenden und auslösenden Bauteil nach Norm (auch zwei getrennte Bauteile möglich), welche einer eigenen Baumusterprüfung unterzogen sein müssen, kann das entstandene System die Vorgaben an eine Schutzeinrichtung erfüllen.
- 2.2 Der Montagebetrieb hat zur Erfüllung des Gesamtkonzeptes an die Schutzeinrichtung für die Aufzugsanlage(n) eine Prüfanleitung zu erstellen, der Aufzugsdokumentation beizufügen und eventuell notwendige Hilfsmittel oder Messgeräte, die eine gefahrlose Prüfung (z. B. bei geschlossenen Schachttüren) erlauben, bereit zu halten.
- 2.3 Vom Hersteller des gesamten Triebwerkes ist die ausreichende Sicherheit der Verbindung Treibscheibe – Welle – Bremsscheibe sowie der Welle selbst rechnerisch nachzuweisen, wenn die Bremsscheibe nicht direkt Bestandteil der Treibscheibe ist (z.B. angegossen). Die Welle muss hierbei statisch an zwei Punkten gelagert sein.
Der rechnerische Nachweis ist der technischen Dokumentation des Aufzuges beizufügen.
- 2.4 Die Einstellung des Bremsmoments ist gegen unbefugtes Verstellen zu sichern (z.B. Farbversiegelung).
- 2.5 Zur Identifizierung und Information über die prinzipielle Bau- und Wirkungsweise und Abgrenzung des geprüften und zugelassenen Baumusters ist der EU-Baumusterprüfbescheinigung und deren Anhang, die Identifikationszeichnung Nr. E07913014000161 mit Prüfvermerk vom 30.09.2015 beizufügen.
- 2.6 Die EU-Baumusterprüfbescheinigung darf nur zusammen mit dem dazugehörigen Anhang und der Liste der autorisierten Hersteller (gemäß Anlage) verwendet werden. Diese Anlage wird ggf. nach den Angaben des Bescheinigungsinhabers aktualisiert und mit neuem Stand herausgegeben

3 Hinweise

- 3.1 In die Leerstelle in der Typbezeichnung RSO 1300/896.30_3 SO wird je nach Ausführung die Kennzahl 3 (mit Handlüftung) oder 2 (ohne Handlüftung) eingesetzt.
- 3.2 Im Rahmen dieser Baumusterprüfung wurde festgestellt, dass die Bremseinrichtung redundant aufgebaut ist und auch die Funktion einer Bremseinrichtung für den Normalbetrieb hat. Sie erfüllt damit die Voraussetzung, auch als Teil der Schutzeinrichtung für den aufwärtsfahrenden Fahrkorb gegen Übergeschwindigkeit sowie als Bremsselement als Teil der Schutzeinrichtung gegen unbeabsichtigte Bewegung des Fahrkorbes eingesetzt werden zu können.
- 3.3 Die Prüfung der Einhaltung der Anforderungen nach Abschnitt 5.9.2.2 der EN 81-20:2014 (D) ist nicht Bestandteil dieser Baumusterprüfung.
- 3.4 Die Prüfung anderer Anforderungen der Norm, verschleißbedingter Abbau der Bremsmomente bzw. Bremskräfte wie auch die betriebsbedingte Änderung der Treibfähigkeit sind nicht Bestandteil dieser Baumusterprüfung.
- 3.5 Diese EU-Baumusterprüfbescheinigung wurde in Anlehnung und / oder auf Basis folgender harmonisierten Norm(en) erstellt:
- EN 81-1:1998 + A3:2009 (D), Anhang F.7 und F.8
 - EN 81-20:2014 (D), Punkt 5.6.6.11, 5.6.7.13
 - EN 81-50:2014 (D), Punkt 5.7 und 5.8
- 3.6 Bei Änderungen bzw. Ergänzungen der oben genannten Normen bzw. bei Weiterentwicklung des Standes der Technik wird eine Überarbeitung der EU-Baumusterprüfbescheinigung notwendig.

**Anlage zur EU-Baumusterprüfbescheinigung
Nr. EU-BD 783 vom 30.09.2015**



Industrie Service

Hersteller Serienfertigung – Produktionsstandorte (Stand: 30.09.2015):

Firma Chr. Mayr GmbH & Co. KG
Adresse Eichenstr. 1
87665 Mauerstetten - Deutschland

Firma Mayr Polska Sp. z o. o.
Adresse Rojów, ul. Hetmanska 1
63-500 Ostrzesów - Polen

- ENDE DOKUMENT -

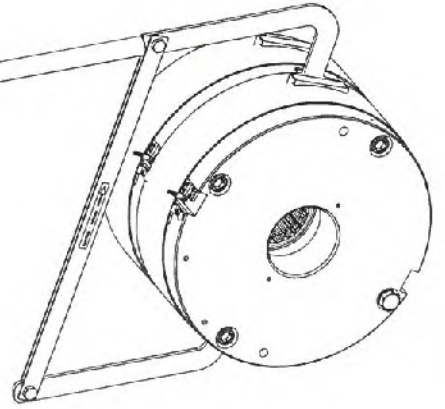
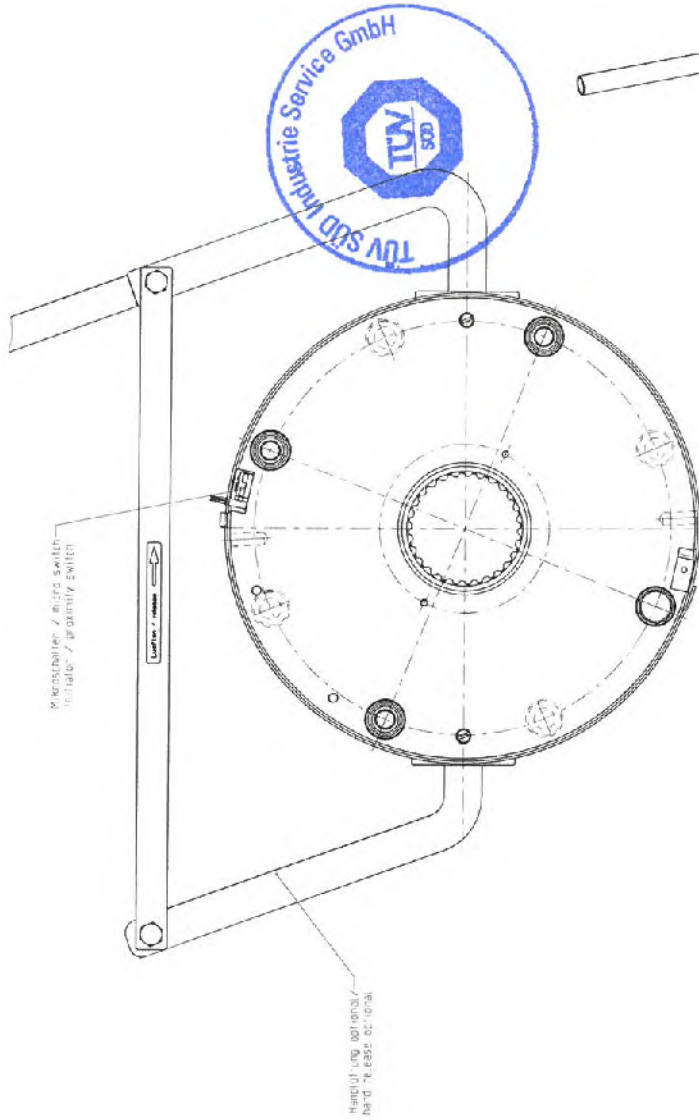
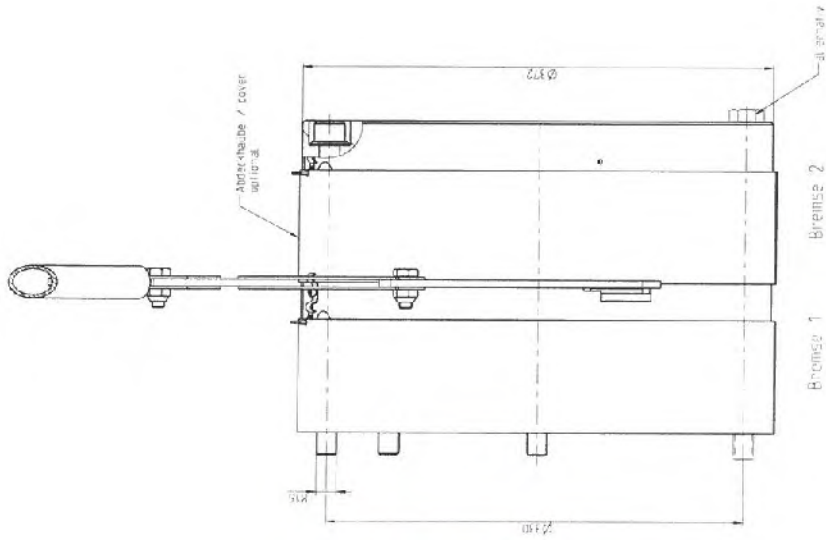

30. SEP. 2015

GEPRÜFT / APPROVED
TUV SUD Industrie Service GmbH
Prüflaborium für Produkte der Fasertechnik
Westendstraße 189
80686 München
Sachverständige(*) / Experte

M. Najm

Name / Name M. Najm	Beruf / Beruf Sachverständige(*) / Experte	Prüfnummer / Prüfnummer F50 1300/996.30.-.5	Prüfdatum / Prüfdatum 30.09.2015
Unterschrift / Unterschrift <i>M. Najm</i>	Unterschrift / Unterschrift (Blank)	Prüfzeitpunkt / Prüfzeitpunkt 12.09.2015	Prüfzeitpunkt / Prüfzeitpunkt 30.09.2015
Unterschrift / Unterschrift (Blank)	Unterschrift / Unterschrift (Blank)	Prüfnummer / Prüfnummer 3482686	Prüfnummer / Prüfnummer 3014000161

EU – Konformitätserklärung
EU – Declaration of conformity
Déclaration de conformité UE
Dichiarazione di conformità UE
Declaración de conformidad de la UE
Declaração de conformidade da UE

Im Sinne der Richtlinie Aufzüge 2014/33/EU erklären wir
In terms of the Directive 2014/33/EU relating to lifts, we
Conformément à la directive 2014/33/UE sur les ascenseurs, nous déclarons par la présente,
Secondo la Direttiva per ascensori 2014/33/UE, la presente
En el sentido de la Directiva 2014/33/UE sobre ascensores
Nos termos da diretiva 2014/33/UE declaramos

Chr. Mayr GmbH + Co. KG
Eichenstraße 1
D-87665 Mauerstetten

dass die angeführten Produkte den Anforderungen der oben genannten EU-Richtlinie entsprechen.
declare that the listed products meet the requirements of the above mentioned EU Directive.
que les produits décrits satisfont aux exigences de la directive UE susmentionnée.
dichiara che i prodotti sotto elencati soddisfano i requisiti della suddetta Direttiva UE.
declaramos que los productos indicados arriba cumplen los requisitos de la Directiva UE.
que os produtos abaixo mencionados correspondem às exigências da diretiva UE supramencionada.

Elektromagnetische Federdruckbremse / Electromagnetic spring applied brakes / Freins électromagnétiques à ressort de pression / Freni elettromagnetici a molle compresse / Frenos de muelles electromagnéticos / Freio eletromagnético de molas

Produkt / Product / Produit / Prodotto / Producto / Produto	Größen / Sizes / Tailles / Grandezze / Dimensión / Dimensão	Typen / Types / Types / Serie / Tipos / Tipos	ANVP
ROBA-stop®-silenzio®	1300	896.30 _ 3 SO	1, **, ***

Jahr der Herstellung: <i>Year of manufacture:</i> Année de production: <i>Anno di produzione:</i> Año de fabricación: <i>Ano de fabricação:</i>	Siehe Typenschild am Produkt <i>see product label</i> Voir l'étiquette sur le produit <i>vedi l'etichetta sul prodotto</i> ver placa de identificación del producto <i>Ver placa do produto</i>
---	---

Mauerstetten, gültig ab dem 20.4.2016

Ort und Datum / place and date / Lieu et date /
 luogo – data / fecha y lugar / Lugar e data

 Dipl. Ing. (FH) / graduate engineer / Engenheiro graduado
 Geschäftsführer / Managing Director / Directeur Général / Gerente / Gerente
 Günther Klingler

Angewendete Normen, Vorschriften und Prüfungen (ANVP) / Applied standards, regulations and inspections (ANVP) / Normes, prescriptions et contrôles appliqués (ANVP) / In conformità alle direttive UE di norme, specifiche e controlli (ANVP) / Normas, regulaciones e inspecciones aplicadas (ANVP) / Normas, regulamentações e inspeções aplicadas (ANVP)

1	EN 81-20:2014 / EN 81-50:2014 / EN 81-1:1998 + A3:2009	Sicherheitsregeln – Konstruktion u. Einbau von Aufzügen Safety rules – Construction and installation of lifts Règles de sécurité – construction et installation d'ascenseurs Regole di sicurezza per la costruzione e il montaggio di ascensori Reglas de seguridad – Construcción y montaje de ascensores Regras de segurança – Construção e instalação de elevadores	2014/33/EU 2014/33/EU 2014/33/UE 2014/33/UE 2014/33/UE 2014/33/UE
---	---	---	--

Zertifizierungsstelle für Aufzüge und Sicherheitsbauteile, Überwachung gemäß Aufzugsrichtlinie:

Certification body for lifts and safety components, monitoring of production acc. lifts directive:

Organisme de certification pour ascenseurs et composants de sécurité, contrôle de production selon la directive sur les ascenseurs:

Organismo di certificazione per ascensori e componenti di sicurezza, controllo di produzione secondo la Direttiva per ascensori :

Centro de certificación para ascensores y componentes de seguridad, supervisión según la directiva de ascensores:

Centro de certificação para elevadores e componentes de segurança, monitoramento conforme a diretiva para elevadores:

**© TÜV SÜD Industrie Service GmbH
Westendstraße 199
D-80686 München**

Kennnummer 0036 / Identification number 0036 / Numéro d'identification 0036 / Numero d'identificazione 0036 / Número de identificación 0036 / Número de identificação 0036 /

Sicherheitsfunktion / Safety function / Fonction de sécurité / Funzione di sicurezza / Función de seguridad / Função de segurança

Bremseinrichtung, als Teil der Schutzvorrichtung für den aufwärtsfahrenden Fahrkorb gegen Übergeschwindigkeit und Bremsselement gegen unbeabsichtigte Bewegung des Fahrkorbs.

Braking device as part of the protection device against over speed for the car moving in upwards direction and braking element against unintended car movement.

Dispositif de freinage faisant partie d'un système de protection contre la survitesse en montée de la cabine d'ascenseur et élément de freinage contre le déplacement involontaire de la cabine d'ascenseur.

Dispositivo di frenatura come parte del dispositivo di protezione contro la fuga verso l'alto della cabina e elemento di frenatura contro i movimenti incontrollati della cabina.

Dispositivo de frenado como parte de un dispositivo de seguridad contra la sobrevelocidad de la cabina en movimiento ascendente y como elemento de frenado contra movimientos incontrolados de la cabina.

Dispositivo de freio para ser usado como parte da unidade de proteção para prevenir excesso de velocidade da cabine elevadora em movimento ascendente e elemento de freio contra movimentos inadvertidos da cabine elevadora.

EU-Baumusterprüfbescheinigung / EU type examination certificate / Certificate d'examen de type UE / Certificato di omologazione UE / Certificado de examen UE / Certificado de exame UE

EU-BD 783

	* EG-Maschinenrichtlinie 2006/42/EG * Directive 2006/42/CE sur les machines * Directiva de Máquinas 2006/42/CE	* EC-Machinery directive 2006/42/EC * Direttiva macchine 2006/42/CE * Diretiva para maquinaria 2006/42/CE
X	** Richtlinie Niederspannung 2014/35/EU ** Directive 2014/35/UE sur les basses tensions ** Directivas de Baja Tensión 2014/35/UE	** EC-Low voltage directive 2014/35/EU ** Direttiva per il basso voltaggio 2014/35/UE ** Diretiva de baixa voltagem 2014/35/UE
X	*** Elektromagnetische Verträglichkeit 2014/30/EU *** Directive 2014/30/UE sur la compatibilité électromagnétique *** Compatibilidad Electromagnética 2014/30/UE	*** Electromagnetic compatibility directive 2014/30/EU *** Direttiva per la compatibilità elettromagnetica 2014/30/UE *** Diretiva de compatibilidade eletromagnética 2014/30/UE

Mauerstetten, gültig ab dem 20.4.2016

Ort und Datum / place and date / Lieu et date /
luogo – data / fecha y lugar / Lugar e data

Dipl. Ing. (FH) / graduate engineer / Engenheiro graduado
Geschäftsführer / Managing Director / Directeur Général / Gerente / Gerente
Günther Klingler