

EG - Baumusterprüfbescheinigung

Bescheinigungs-Nr.: AFV 274/6

Benannte Stelle: TÜV SÜD Industrie Service GmbH
Zertifizierungsstelle für Aufzüge und Sicherheitsbauteile
Westendstraße 199
80686 München - Deutschland

Bescheinigungsinhaber: Zardoya Otis S.A.
Mendez Alvaro 73
28045 Madrid - Spanien

Antragsdatum: 2008-02-29

Hersteller: Zardoya Otis S.A.
Camino de Jolastokieta 1
20017 San Sebastian - Spanien

Produkt: Bremsfangvorrichtung

Typ: 9672A

Prüflaboratorium: TÜV SÜD Industrie Service GmbH
Abteilung Aufzüge und Sicherheitsbauteile
Westendstraße 199
80686 München - Deutschland

Datum und Nummer des Prüfberichtes: 2008-06-09
274/6

EU-Richtlinie: 95 / 16 / EG

Ergebnis: Das Sicherheitsbauteil erfüllt für den im Anhang (Seite 1) zu dieser EG-Baumusterprüfbescheinigung angegebenen Anwendungsbereich die grundlegenden Sicherheitsanforderungen der Richtlinie.

Ausstellungsdatum: 2008-06-10

Zertifizierungsstelle für Aufzüge und Sicherheitsbauteile
EU-Kennnummer: 0036

i. V. Siegfried Melzer



Industrie Service

Anhang zur EG-Baumusterprüfbescheinigung Nr. AFV 274/6 von 2008-06-10

1. Anwendungsbereich

- 1.1 Zulässige Gesamtmasse von Fahrkorb und Nennlast bzw. Gegengewicht bei Verwendung eines Fangvorrichtungspaares in Abhängigkeit von der Herstellungsart und Oberflächenbeschaffenheit der Führungsschienenlauffläche sowie der Auslösegeschwindigkeit:

Maximale Auslösegeschwindigkeit (m/s)	Herstellungsart Führungsschiene	Oberflächenzustand	Gesamtmasse (kg)	
			Minimal	Maximal
1,50	gezogen	geschmiert*	650	1400
1,50	gezogen	trocken	750	1320
2,37	gezogen	geölt**	908	1503
1,50	spanabhebend bearbeitet	geschmiert*	750	1300
1,50	spanabhebend bearbeitet	trocken	840	1460

* gemäß Spezifikation Zardoya Otis

** Typ LO 33 (Zardoya Otis)

- 1.2 Maximale Auslösegeschwindigkeit des Geschwindigkeitsbegrenzers und Bereich der maximalen Nenngeschwindigkeit.

Max. Auslösegeschwindigkeit (m/s)	1,50	2,37
Max. Nenngeschwindigkeit (m/s)	1,00 - 1,30	1,78 - 2,06

- 1.3. Zu verwendende Führungsschienen

1.3.1 Herstellungsart	spanabhebend bearbeitet oder gezogen
1.3.2 Mindestlaufflächenbreite	20 mm
1.3.3 Kopfdicke	8 oder 9 mm

2. Hinweise

- 2.1 Die für eine Einstellung ermittelte Gesamtmasse kann entsprechend EN 81 Anhang F, Abschnitt 3, Ziffer 3.4 a) 2) um 7,5 % über- bzw. unterschritten werden.
- 2.2 Zur Identifizierung und Information über die prinzipielle Bau- und Wirkungsweise und Darstellung der Umgebungs- und Anschlussbedingungen bzw. Abgrenzung des geprüften und zugelassenen Baumusters ist der EG-Baumusterprüfbescheinigung und deren Anhang die Zeichnung Nr. 9672 A, Blatt 1 von 1, vom 04. Juni 2001 beizufügen.
- 2.3 Die EG-Baumusterprüfbescheinigung darf nur zusammen mit dem dazugehörigen Anhang verwendet werden.

ZARDOYA OTIS
SPAIN

9672 A

SHEET 1 / 1

A	RAIL
11.5 mm	8 mm
12.5 mm	9 mm

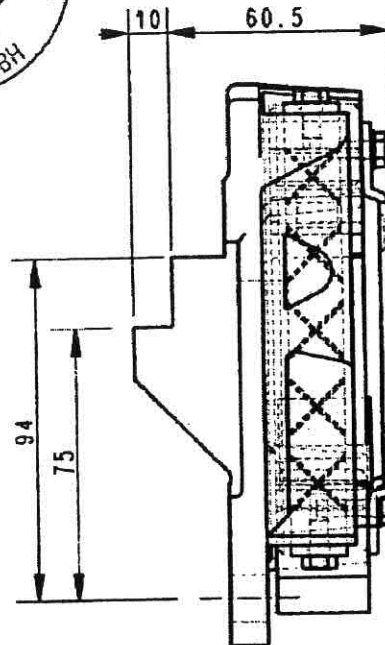
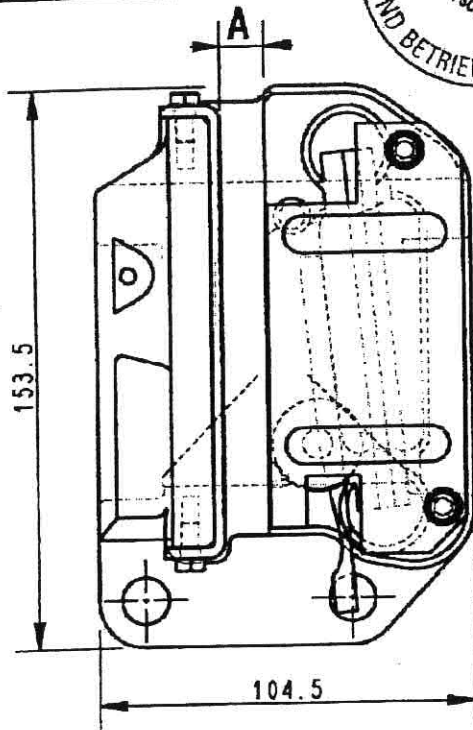

- GEPRÜFT -
TUV Süddeutschland Bau und Betrieb GmbH
Abteilung Aufzüge und Sicherheitsbauteile
Westendstr. 199, D-80686 München
Der Sachverständige

24. AUG. 2001

LINKAGE OPTIONS

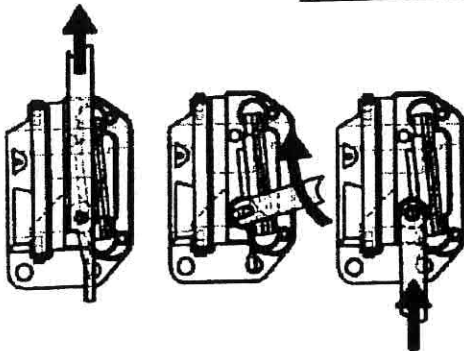

AS SAFETY GEAR

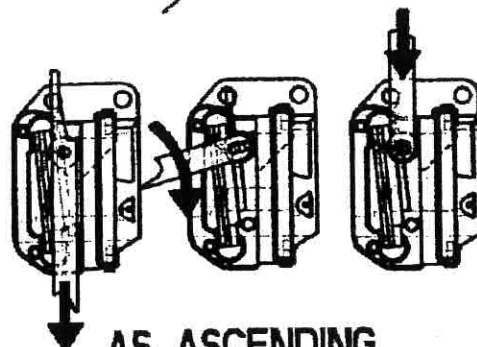

AS ASCENDING
CAR PROTECTION

DATE: 04/JUN/01

SHEET 1 / 1